

Endler

Industriebedarf

Werkstatteinrichtungen • Werkzeuge

Maschinen • Kompressoren

Kundendienst • Verkauf

53474 Bad Neuenahr - Heimersheim

Tel.: 0 26 41 / 2 77 74 Fax: 2 77 24

www.endler-industriebedarf.de

Gesamtkatalog



MAXION®



Inhalt

Sägemaschinen

Z 99/R	4
Z 100/R	4
Z 150/R	4
Z 150/R+L	5
Z 150/RLV	5
PIKE	5
Z 105/R	6
Z 125/R	6
Z 151/R	7
LYNX Z 181/G	7
LYNX Z 185-1/R	8
LYNX Z 241-1/R	8
LYNX Z 252/DG	9
LYNX Z 252/DGH	9
SHARK 281 CCS	10
SHARK 282 CCS	10
SHARK 281 SXI EVO	10
SHARK 282 SXI EVO	10
SHARK 332-1 CCS	11
SHARK 332-1 SXI EVO	11
SHARK 382-1 SXI EVO	11
SHARK 512 SXI EVO	12
LYNX Z 462/DGH	12
SHARK 652 SXI 5.0	13
SHARK 281 NC 5.0	13
SHARK 331-1 NC SPIDER 5.0	14
SHARK 332-1 NC 5.0	14
SHARK 332 RC KONNECT	15
SHARK 230-1 NC HS 5.0	16
SHARK 350 NC HS 5.0	16
SHARK 350 CNC HS 4.0	17
SHARK 460 KONNECT	17
FALCON 352	18
TIGER 352	18
TIGER 352 SX EVO	18
TIGER 372 SX EVO	18
TIGER 352 NC 5.0	19
TIGER 372 CNC LR 4.0	19
COBRA 352 MA	20
COBRA 352 SX EVO	20
COBRA 352 NC EVO 5.0	21
TIGER 402 CNC HR 4.0	21

Unterflursägen

CUT 402-1 SX	22
CUT 452 SX	22
CUT 502 SX	22
CUT 602 SX	23
CUT 450 CNC	23

Absaugungsanlagen

Spänemaxx 38	24
Spänemaxx 38 ATEX	24
Spänemaxx 100	24
Spänemaxx 100 ATEX	24
Cleanmaxx	25
Emulsionsmaxx	25

Rollenbahnen

Heavy A	26
Heavy B	26
Heavy C	27
MEP KK 200	28
MEP KK 330	28
MEP KK 460	29
R 1 Hochklappbarer Anschlag	29
R 2 Hochklappbarer Anschlag	29
R 3 Hochklappbarer Anschlag	29
MEP BLAZE S	30
MEP ARROW S	31
MEP Linie KK	32

Zubehör Sägemaschinen

Micro-Kühl-Schmier-Systeme	33
Spänewagen	33
Einsatzempfehlungen für Bimetall-Sägebänder	33

MEP Sägemaschinen

THOR 450	34
VELOCEX 100	35

Werkstattpressen

Manuelle Werkstattpressen 15, 30 und 50 Tonnen	36
Hydraulische Werkstattpresse 30 Tonnen	36
Hydraulische Werkstattpresse 60 Tonnen	36
Hydraulische Werkstattpresse 100 Tonnen	37
Hydraulische Werkstattpresse 160 Tonnen	37
Hydraulische Werkstattpresse 200 Tonnen	37
Hydraulische Werkstattpresse 300 Tonnen	37

Bohrmaschinen

BMT 20	38
BMT 20 V	38
BMT 23 VI	38
BMS 25	39
BMS 32	39
BMS 32 V	39

MAXION Bohrmaschinen

ECOMAX 14	40
UNIMAX 1 FREQUENZ	40
UNIMAX 1 TAP	40
BT 20	40
BTB 20	40
UNIMAX 2T	40
UNIMAX 2T TAP	40
UNIMAX 3T	40
UNIMAX 3T TAP	40
UNIMAX 3T AV	41
UNIMAX BT 36	41
UNIMAX 2S	41
UNIMAX 2S TAP	41
UNIMAX 3	41
UNIMAX 3 TAP	41
UNIMAX 3 AV	42
UNIMAX BS 36	42
UNIMAX 4 Basic	42
UNIMAX 4 Basic PLUS	42
UNIMAX 4	43
UNIMAX BS 50 AVST	43
UNIMAX BT 18 GL	44
UNIMAX 3 T GL	44
UNIMAX BT 36 GL	44
UNIMAX BS 18 GL	44
UNIMAX 3 GL	44
UNIMAX BS 36 GL	44
MAXTAP/JOBTAP	45
SPEEDMAX	45
BT 25 FST / 35 FST	45
MSP Schwerer Maschinenschraubstock	46
MSM Mittelschwerer Maschinenschraubstock	46
MSW Winkel-Maschinenschraubstock	46
MSL Leichter Maschinenschraubstock	47
MSS Maschinenschraubstock mit Schnellverstellung	47
MSB 165 Bohrständer	47
Zubehör für Bohrmaschinen	48
MAXION Zubehör	49

ARBOGA Getriebebohrmaschinen

A 2308	50
A 2308 M	50
A 2308 B	50
A 2308 BM	50
A 2608	50
A 2608 M	50
A 2608 B	50
A 2608 BM	50
A 3008	51
A 3008 M	51
A 3008 B	51
A 3008 BM	51
A 3008 F	51
A 3008 MF	51
A 3808	52
A 3808 M	52
A 3808 ME	52
A 4008	52
A 4008 M	52
A 4008 ME	52
ROSENFORS 25	53
ARBOGA A 250 BU	53
ARBOGA Zubehör	54

Bandschleifmaschinen

DYNAMIK 75	56
DYNAMIK 150	56
PANTHER 75	56
PANTHER 150	56
BÜFFEL 75	57
BÜFFEL 150	57
PIKKOLO	58
WICHTEL 100/1	58
WICHTEL 101/1	58
RASANT 303/2 und 310/2	58
RASANT W.Z. 343/2	59
RASANT 318/2	59
RASANT 363/2	59
RUMBA W.Z. 405/2	59
SPEEDY 119 und 126	59
SPEEDY 134	59
PRAKTIKA 210	59
SPEEDY 150	60
SPEEDY 150/2	60
SPEEDY 200	60
TWISTER Turbo ASA/4	60
TWISTER Turbo ASA/6	60
GRATMAXX	61
XL-GRATMAXX	61

Sägebänder

Lagerhaltige Sägebänderabmessungen in diversen Zahnteilungen	62
--	----

Sägemaschinen

Z 99/R



Diese **Diamantsäge** ist auch ideal geeignet im Einsatz für Heizungs- oder Sanitärleitungen bis 20 mm Durchmesser.

- ▶ 6.000 1/min mit einer Flex-Scheibe Ø150 mm
- ▶ Gewicht 26 kg

Zubehör

Trennscheibe 150 x 1 x 20 mm
Untergestell: Bestell-Nr. MAWZ B10

Ø	HP	RPM	Ø	HP
150 x 1	0,75	2.800	6.000	25
150 x 1,15				



Z 100/R



Mit dem Modell **100/R** bieten wir eine kleine Bandsägemaschine für den professionellen Einsatz an. Neben einer starken Leistung, einem Zahnradgetriebe mit Long-Life-Schmierstoffen und automatischer Bandspannung bietet sie mit ihrer elektronischen Einstellung der Bandgeschwindigkeit die Möglichkeit, jedes Material optimal zu bearbeiten.

- ▶ Einphasiger 1800-Watt-Motor
- ▶ Sicherheitsschalter
- ▶ Elektronischer Drehgeschwindigkeitsregler 20 ÷ 100 m/min. mit Drehmomentkontrolle
- ▶ Gewicht 20 kg

Sägebänder

Maße in mm	Bestell-Nr.	Zahnung
1140x13x0,65	1002000023	6/10 Z
1140x13x0,65	1002000020	8/12 Z
1140x13x0,65	1002000022	10/14 Z
1140x13x0,65	1002000021	14 Z
1140x13x0,65	1002000025	18 Z

Maße in mm	Winkel	Ø	Maße in mm
1140 x 13 x 0,65 mm	90°	100 mm	100 x 105 mm
	45°	55 mm	55 x 60 mm

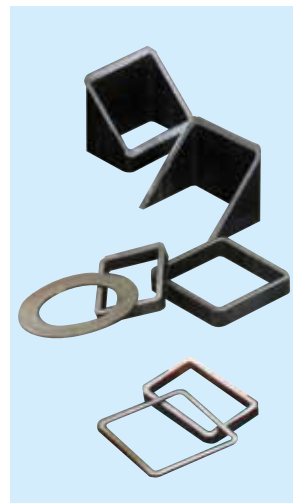

Verschiedene Beispiele für Schnittleistungen

Z 150/R



Grundausrüstung wie **100/R**, jedoch erweiterte Materialeinsatzmöglichkeit. Siehe Piktogramm über die Schnittmöglichkeiten.

- ▶ Einphasiger 1800-Watt-Motor
- ▶ Sicherheitsschalter
- ▶ Elektronischer Drehgeschwindigkeitsregler 25 ÷ 138 m/min. mit Drehmomentkontrolle
- ▶ Gewicht 35 kg

Sägebänder

Maße in mm	Bestell-Nr.	Zahnung
1440x13x0,65	1002000117	6/10 Z
1440x13x0,65	1002000118	8/12 Z
1440x13x0,65	1002000119	10/14 Z
1440x13x0,65	1002000120	14 Z

Maße in mm	Winkel	Ø	Maße in mm	Maße in mm
1440x13x0,65 mm	0°	150 mm	125 mm	150x125 mm
	45°	75 mm	50 mm	70x50 mm

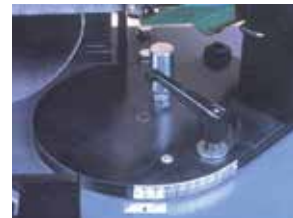

Einstellung des Schnittwinkels



Schraubstock mit verlängerten Spannbacken und Werkstückauflage

Z 150/R+L



Das **Modell Z 150/R+L** bietet zusätzlich zu den beim Modell 150/R beschriebenen Leistungen noch die Möglichkeit die Schnitte auch links auszuführen.

- ▶ Einphasiger 1800-Watt-Motor
- ▶ Sicherheitsschalter
- ▶ Elektronischer Drehgeschwindigkeitsregler 25 ÷ 138 m/min. mit Drehmomentkontrolle
- ▶ Gewicht 35 kg

Sägebänder		
Maße in mm	Bestell-Nr.	Zahnung
1440x13x0,65	1002000117	6/10 Z
1440x13x0,65	1002000118	8/12 Z
1440x13x0,65	1002000119	10/14 Z
1440x13x0,65	1002000120	14 Z

1440x13x0,65mm	0°	150 mm	125 mm	150x125 mm
	45°	75 mm	50 mm	70x50 mm

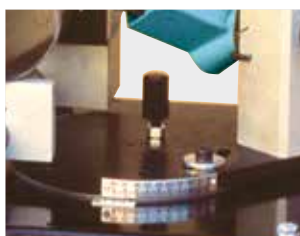

Einstellung des Schnittwinkels



Verstellen des Schraubstocks für Gehrungsschnitte

Z 150/RLV

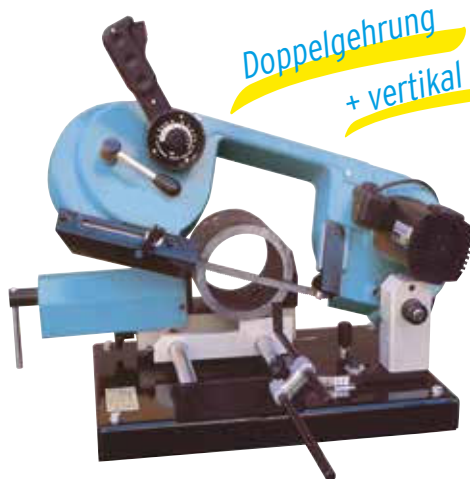

Das **Modell Z 150/RLV** bietet zusätzlich zu den beim Modell Z 150/R+L beschriebenen Leistungen noch die Möglichkeit die Schnitte auch vertikal auszuführen.

- ▶ Einphasiger 1800-Watt-Motor
- ▶ 2 Sicherheitsschalter
- ▶ Elektronischer Drehgeschwindigkeitsregler 25 ÷ 138 m/min. mit Drehmomentkontrolle
- ▶ Gewicht 35 kg

Sägebänder		
Maße in mm	Bestell-Nr.	Zahnung
1440x13x0,65	1002000117	6/10 Z
1440x13x0,65	1002000118	8/12 Z
1440x13x0,65	1002000119	10/14 Z
1440x13x0,65	1002000120	14 Z

1440x13x0,65mm	0°	150 mm	125 mm	150x125 mm
	45°	75 mm	50 mm	70x50 mm



Positionierung für vertikalen Schnitt

PIKE

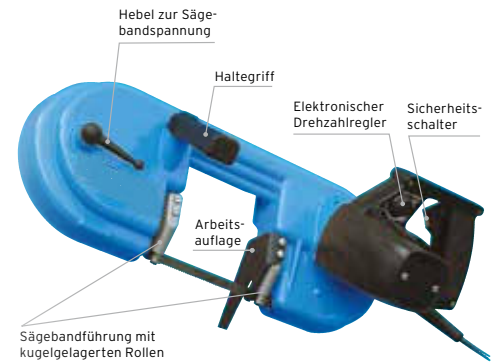

Mit der **Pike** bieten wir eine kleine Bandsägemaschine für den flexiblen Einsatz an. Neben einer starken Leistung, einem Zahnradgetriebe mit Long-Life-Schmierstoffen und mechanischer Bandspannung bietet sie mit ihrer elektronischen, stufenlosen Einstellung der Bandgeschwindigkeit die Möglichkeit, jedes Material optimal zu sägen.

- ▶ Einphasiger 1800-Watt-Motor
- ▶ Sicherheitsschalter
- ▶ Elektronischer Drehgeschwindigkeitsregler 20 ÷ 100 m/min. mit Drehmomentkontrolle
- ▶ Gewicht 9 kg

Sägebänder		
Maße in mm	Bestell-Nr.	Zahnung
1140x13x0,65	1002000023	6/10 Z
1140x13x0,65	1002000020	8/12 Z
1140x13x0,65	1002000022	10/14 Z
1140x13x0,65	1002000021	14 Z
1140x13x0,65	1002000025	18 Z

1440 x 13 x 0,65 mm	90°	100 mm	100 x 105 mm
	45°	55 mm	55 x 60 mm



Handgeführter Einsatz

Z 105/R Tragbare Metallbandsäge

Die **Z 105/R** ist eine tragbare Metallbandsäge für den professionellen Einsatz bei Stahlrohren in der Montage.

- ▶ Stufenlose Drehzahlregulierung
- ▶ Sägearm schwenkbar bis 45° rechts
- ▶ Bandführung mit 8 Kugellagern
- ▶ Sehr laufruhig

Technische Daten

Leistung	230 V/800 W
Sägebandgeschwindigkeit:	35 – 80 m/min
Sägebandmaß:	1.335 x 13 x 0,65 mm
Kopf drehbar	bis 45°
Spannstocköffnung:	105 mm
Abmessung L x B x H:	650 x 310 x 450 mm
Gewicht:	19 kg



Sägebänder		
Maße in mm	Bestell-Nr.	Zahnung
1.335 x 13 x 0,65	1002000028	6/10 Z
1.335 x 13 x 0,65	1002000029	8/12 Z
1.335 x 13 x 0,65	1002000030	10/14 Z

Schnittbereich	○	□
90°, mm	Ø 100	100 x 100
45° rechts, mm	Ø 65	60 x 65

Z 125/R Tragbare Metallbandsäge

Die **Z 125/R** ist eine tragbare Metallbandsäge für den professionellen Einsatz bei Stahlrohren in der Montage.

- ▶ Stufenlose Drehzahlregulierung
- ▶ Sägearm schwenkbar bis 60° rechts
- ▶ Bandführung mit 8 Kugellagern
- ▶ Sehr laufruhig

Technische Daten

Leistung	230 V/1,0 kW
Sägebandgeschwindigkeit:	30 – 80 m/min
Sägebandmaß:	1.440 x 13 x 0,65 mm
Kopf drehbar	bis 60°
Spannstocköffnung:	130 mm
Abmessung L x B x H:	650 x 310 x 450 mm
Gewicht:	19 kg



Sägebänder		
Maße in mm	Bestell-Nr.	Zahnung
1.440 x 13 x 0,65	1002000117	6/10 Z
1.440 x 13 x 0,65	1002000118	8/12 Z
1.440 x 13 x 0,65	1002000119	10/14 Z
1.440 x 13 x 0,65	1002000120	14 Z

Schnittbereich	○	□	▭
90°, mm	Ø 125	125 x 125	130 x 125
45° rechts, mm	Ø 80	80 x 80	80 x 80
60° rechts, mm	Ø 80	50 x 50	80 x 80

Z 151/R Tragbare Metallbandsäge

Die **Z 151/R** ist eine tragbare Metallbandsäge für den professionellen Einsatz bei Stahlrohren in der Montage.

- ▶ Stufenlose Drehzahlregulierung
- ▶ Sägearm schwenkbar bis 60° rechts
- ▶ Bandführung mit 8 Kugellagern
- ▶ Sehr laufruhig

Technische Daten

Motorleistung:	230 V/1,5 kW
Schnittgeschwindigkeit:	30 – 80 m/min.
Sägebandmaße:	1.735 x 13 x 0,65 mm
Kopf drehbar:	bis 60°
Spannstocköffnung:	150 mm
Abmessung L x B x H:	900 x 460 x 500 mm
Gewicht:	30 kg



Sägebänder		
Maße in mm	Bestell-Nr.	Zahnung
1.735 x 13 x 0,65	1002000037	6/10 Z
1.735 x 13 x 0,65	1002000038	8/12 Z
1.735 x 13 x 0,65	1002000039	10/14 Z

Schnittbereich	○	□	▭
0°, mm	Ø 150	140 x 140	150 x 140
45° rechts, mm	Ø 100	90 x 90	100 x 90
60° rechts, mm	Ø 70	65 x 65	65 x 70

LYNX Z 181/G Metallbandsäge

Die **LYNX Z 181/G** ist eine Werkstattbandsäge für das Handwerk. Robust und dynamisch, mit stufenloser hydraulischer Absenkung

- ▶ Getriebe mit 3 Stufen
- ▶ Maschine verfügt über eine stabile Gussausführung inkl. Kühlmittleinrichtung und 45° Gehrung
- ▶ Das Maschinenuntergestell mit Rädern ist beim Lieferumfang enthalten, sowie ein Materialanschlag und ein bestücktes Sägeband

Technische Daten

Motorleistung	0,75 kW 50 Hz/400 V
Schnittgeschwindigkeit	39/66/82 1/min.
Sägebandmaße	2.360 x 19 x 0,9 mm
Stellfläche	1290 x 457 x 1030 mm
Gewicht	130 kg
Bestellnummer	Z181/G (Getriebe)



Schnittbereich	○	□	▭
0°	180	180 x 270	65 x 300
45° links	110	180 x 85	140 x 110

LYNX Z 185-1/R Metallbandsäge mit ICS Absenkung

Die **LYNX Z 185-1/R** ist eine selbstabsenkende Säge für Gehrungsschnitte von 0° bis 60° links. Nach dem Schnitt bleibt die Maschine durch einen Sicherheitsendschalter stehen. Die Absenkung ist stufenlos über ein Hydrauliksystem einstellbar. Das manuelle Anheben des Sägearms nach dem Schnitt kann auf jeder beliebigen Position erfolgen. Der Sägearm bleibt an der Wunschposition stehen.

- ▶ Wahlweise hydraulisch gesteuerte oder manuelle Sägearmabsenkung
- ▶ Sägearm schwenkbar bis 60° rechts
- ▶ Schnellspannschraubstock
- ▶ Bandführung mit 8 Kugellagern
- ▶ Hydraulische Sägebandspannung, Spanndruckanzeige, Bandbruchabschaltung
- ▶ Inkl. Kühlmittleinrichtung und Maschinenunterschrank

Technische Daten		alternativ
Leistung:	230 V/2,35 kW	400 V/0,8 kW
Sägebandgeschwindigkeit:	30 – 75 m/min	35 + 70 m/min
Sägebandmaß:	2.085 x 20 x 0,9 mm	
Kopf drehbar	bis 60°	
Spannstocköffnung	230 mm	
Stellfläche:	1.280 x 550 x 1.480 mm	
Arbeitshöhe:	915 mm	
Gewicht:	195 kg	



Schnittbereich	○	□	▭
90°, mm	Ø 185	150 x 150	220 x 150
45°, mm	Ø 110	100 x 100	110 x 90
60°, mm	Ø 70	70 x 70	70 x 70

Sägebänder		
Bandmaße	Bestell-Nr.	Zahnung
2.085 x 20 x 0,9	1002000044	4/6 Z
2.085 x 20 x 0,9	1002000046	5/8 Z
2.085 x 20 x 0,9	1002000047	6/10 Z
2.085 x 20 x 0,9	1002000049	10/14 Z

LYNX Z 241-1/R Metallbandsäge mit ICS Absenkung

Die **LYNX Z 241-1/R** ist eine selbstabsenkende Säge für Gehrungsschnitte von 0° bis 60° links. Nach dem Schnitt bleibt die Maschine durch einen Sicherheitsendschalter stehen. Die Absenkung ist stufenlos über ein Hydrauliksystem einstellbar.

Das manuelle Anheben des Sägearms nach dem Schnitt kann auf jeder beliebigen Position erfolgen. Der Sägearm bleibt an der Wunschposition stehen.

- ▶ mit ICS Absenkung
- ▶ Sägearm schwenkbar bis 60° rechts
- ▶ Schnellspannschraubstock
- ▶ Bandführung aus Hartmetall
- ▶ Hydraulische Sägebandspannung, Spanndruckanzeige, Bandbruchabschaltung
- ▶ Inkl. Kühlmittleinrichtung und Maschinenunterschrank

Technische Daten	
Motorleistung	1,2 kW 400 V/50 Hz
Schnittgeschwindigkeit:	35 + 70 m/min
Sägebandmaß:	2.450 x 27 x 0,9 mm
Kopf drehbar	bis 60°
Spannstocköffnung:	265 mm
Stellfläche:	1.550 x 870 x 1.740 mm
Arbeitshöhe:	915 mm
Gewicht:	240 kg



Serienmäßige Ausstattung:

Hydraulikzylinder, Emulsionspumpe, Exzenterspanner, Untergestell, Sägeband, 400 V Stecker 16 A.

Schnittbereich	○	□	▭
0°, mm	Ø 220	210 x 210	230 x 185
45° links, mm	Ø 150	150 x 150	150 x 210
60° links, mm	Ø 90	90 x 90	90 x 100

Sägebänder		
Maße in mm	Bestell-Nr.	Zahnung
2.450 x 27 x 0,9	1002000004	4/6 Z
2.450 x 27 x 0,9	1002000006	5/8 Z
2.450 x 27 x 0,9	1002000007	6/10 Z
2.450 x 27 x 0,9	1002000008	8/12 Z
2.450 x 27 x 0,9	1002000009	10/14 Z
2.450 x 27 x 0,9	1002000010	14 Z

LYNX Z 252/DG Metallbandsäge mit ICS Absenkung

Die **LYNX Z 252/DG** ist eine selbstabsenkende Säge für Doppelgehrungsschnitte von 45° rechts bis 60° links. Nach dem Schnitt bleibt die Maschine durch einen Sicherheitsendschalter stehen. Die Absenkung ist stufenlos über ein Hydrauliksystem einstellbar. Das manuelle Anheben des Sägearms nach dem Schnitt kann auf jeder beliebigen Position erfolgen. Der Sägearm bleibt an der Wunschposition stehen.

- ▶ Sägearm schwenkbar von 45° rechts bis 60° links - Doppelgehrung
- ▶ Exzentrerschraubstock
- ▶ Bandführung aus Hartmetall
- ▶ Hydraulische Sägebandspannung, Spanndruckanzeige, Bandbruchabschaltung
- ▶ Inkl. Kühlmittleinrichtung und Maschinenunterschrank

Technische Daten

Motorleistung:	1,1 kW 400 V/50 Hz
Schnittgeschwindigkeit:	36 + 72 m /min
Sägebandmaß:	2.725 x 27 x 0,9 mm
Kopf drehbar	45° rechts bis 60° links
Spannstocköffnung:	315 mm
Stellfläche:	1.680 x 750 x 1.800 mm
Arbeitshöhe:	890 mm
Gewicht:	370 kg

Sägebänder		
Maße in mm	Bestell-Nr.	Zahnung
2.725 x 27 x 0,9	1002000304	4/6 Z
2.725 x 27 x 0,9	1002000306	5/8 Z
2.725 x 27 x 0,9	1002000307	6/10 Z
2.725 x 27 x 0,9	1002000308	8/12 Z
2.725 x 27 x 0,9	1002000309	10/14 Z



Schnittbereich	○	□	▭
0°, mm	Ø 240	240 x 240	165 x 310
45°, mm	Ø 195	185 x 185	130 x 190
60°, mm	Ø 120	85 x 85	85 x 120
45°, mm	Ø 170	145 x 145	60 x 195

Auch erhältlich als **LYNX Z 252/DGV** mit stufenloser Drehzahl

- ▶ V = Vario
- ▶ Stufenlose Drehzahl 20-85 m/min



LYNX Z 252/DGH Hydraulischer Halbautomat

Die **LYNX Z 252/DGH** ist ein hydraulischer Bandsägehalbautomat für den Metallbau. Die Doppelgehrungsmaschine kann bis 60° links und 45° rechts schwenken. Die Maschine verfügt über einen Schnellannäherungstaster (Eilgang zum Material),

- ▶ Der Vorschub ist stufenlos einstellbar über ein Hydraulikdrosselventil.
- ▶ Werkzeugloses wechseln des Sägebandes durch Schnellwechselferschlüsse.
- ▶ Die Z 252/DGH hat serienmäßig folgende Ausstattung: Hydraulikaggregat, Emulsionspumpe, Bedienpult, Untergestell, Sägeband, 400-V-Stecker 16 A
- ▶ Die Maschine wird komplett montiert und sofort einsatzfähig ausgeliefert.

Technische Daten

Motorleistung	1,1 kW 50Hz/400V
Schnittgeschwindigkeit	36/72 m/min.
Sägebandmaße	2.725 x 27 x 0,9 mm
Stellfläche	1.680 x 750 x 1.800 mm
Arbeitshöhe	890 mm
Gewicht	400 kg
Bestellnummer	Z252/DGH



Schnittbereich	○	□	▭
0°, mm	Ø 240	240 x 240	165 x 310
45°, mm	Ø 195	185 x 195	130 x 190
60°, mm	Ø 120	85 x 85	85 x 120
45°, mm	Ø 170	145 x 145	60 x 195

SHARK 281 CCS und SHARK 282 CCS mit halbautomatischer Absenkung

Bandsägemaschinen. Ausführung für Schnitte von 0° bis 60° links.
Das **CUT CONTROL SYSTEM** ermöglicht eine halbautomatische Absenkung des Sägebogens durch das Gewicht des Sägekopfes.

Die Absenkgeschwindigkeit wird stufenlos reguliert. Einzelschnitte können so mit gleichmäßigem Vorschub durchgeführt werden.

Die **SHARK 282 CCS** hat einen Drehteller für beidseitige Gehrung. Der Schnitt erfolgt dadurch immer in die gleiche Nut.

Doppelgehrung



Stellmaße:
170 x 80 x 180 cm



Stellmaße:
170 x 80 x 180 cm

mm	kW	m/min	mm	0°	250 mm	230 mm	280 x 200 mm	kg
2.950 x 27 x 0,9	1,5/1,8	36/72	285	45°	190 mm	180 mm	180 x 180 mm	375
				60°	90 mm	110 mm	110 x 110 mm	

mm	kW	m/min	mm	0°	250 mm	220 mm	280 x 220 mm	kg
2.950 x 27 x 0,9	1,5/1,8	36/72	285	45°	230 mm	200 mm	220 x 200 mm	
				60°	120 mm	80 mm	140 x 140 mm	
				45°	200 mm	170 mm	200 x 100 mm	440

SHARK 281 SXI EVO und SHARK 282 SXI EVO Hydraulische Halbautomaten

Elektrohydraulische, halbautomatische Bandsäge mit halbautomatisch-dynamischer, manueller Funktion.

Halbautomatische Funktion:

- ▶ Schraubstock schließt sich und Motor läuft an
- ▶ Sägekopf senkt sich für den Schnitt
- ▶ Motor schaltet ab
- ▶ Sägekopf hebt sich
- ▶ Schraubstock öffnet sich

Halbautomatisches Dynamiksystem:

- ▶ Manuelle Senkung des Sägebogens bis zur gewünschten Position
- ▶ Zykluslauf über den Handtaster
- ▶ Obere Position wird automatisch gespeichert
- ▶ **Hauptmerkmale:**
- ▶ Hydraulikaggregat mit Elektroventil mit hoher Effizienz und hydraulischer Pumpe mit hohem Druck (200 bar)
- ▶ Elektrische Kontrolle der Maschine mit Mikro-Steuerung der neuen Generation

Sägebänder		
Maße in mm	Bestell-Nr.	Zahnung
2.950 x 27 x 0,9	1002000901	2/3 Z
2.950 x 27 x 0,9	1002000902	3/4 Z
2.950 x 27 x 0,9	1002000904	4/6 Z
2.950 x 27 x 0,9	1002000906	5/8 Z
2.950 x 27 x 0,9	1002000907	6/10 Z
2.950 x 27 x 0,9	1002000908	8/12 Z
2.950 x 27 x 0,9	1002000909	10/14 Z
2.950 x 27 x 0,9	1002000910	14 Z
Hartmetall-Sägeband		
2.950 x 27 x 0,9	1002000902HM	3/4 Z



Stellmaße:
170 x 100 x 180 cm



Stellmaße:
170 x 100 x 180 cm

mm	kW	m/min	mm	0°	250 mm	230 mm	280 x 200 mm	kg
2.950 x 27 x 0,9	1,5/1,8	36/72	285	45°	190 mm	180 mm	180 x 180 mm	435
				60°	90 mm	110 mm	110 x 110 mm	

mm	kW	m/min	mm	0°	250 mm	220 mm	280 x 220 mm	kg
2.950 x 27 x 0,9	1,5/1,8	36/72	285	45°	230 mm	200 mm	220 x 200 mm	
				60°	120 mm	80 mm	140 x 100 mm	
				45°	200 mm	170 mm	200 x 140 mm	485

SHARK 332-1 CCS mit halbautomatischer Absenkung

Bandsägemaschine für Schnitte von 60° links und 45° rechts.

Das **CUT CONTROL SYSTEM** ermöglicht eine halbautomatische Absenkung des Sägebogens durch das Gewicht des Sägekopfes.

Die Absenkgeschwindigkeit wird stufenlos reguliert. Einzelschnitte können so mit gleichmäßigem Vorschub durchgeführt werden.

Sägebänder		
Maße in mm	Bestell-Nr.	Zahnung
3.650 x 27 x 0,9	1002001451	2/3 Z
3.650 x 27 x 0,9	1002001452	3/4 Z
3.650 x 27 x 0,9	1002001454	4/6 Z
3.650 x 27 x 0,9	1002001456	5/8 Z
3.650 x 27 x 0,9	1002001457	6/10 Z
3.650 x 27 x 0,9	1002001458	8/12 Z
3.650 x 27 x 0,9	1002001459	10/14 Z

mm	kW	m/min	mm	0°	300 mm	260 mm	330 x 260 mm	kg
3.650 x 27 x 0,9	1,5/1,8	40/80	335	45°	260 mm	250 mm	270 x 200 mm	640
				60°	180 mm	170 mm	170 x 170 mm	
				45°	200 mm	180 mm	200 x 160 mm	



Stellmaße:
200 x 120 x 180 cm

SHARK 332-1 SXI EVO und SHARK 382-1 SXI EVO Hydraulische Halbautomaten

Elektrohydraulische, halbautomatische Bandsägen mit halbautomatisch-dynamischer, manueller Funktion. Mit MEP-30-Steuerung für Gehrungsschnitte von 45° rechts bis 60° links. MEP 30 stellt die neueste Generation von Steuerungen dar.

Halbautomatisches Dynamiksystem:

- ▶ Schraubstock schließt sich und Motor läuft an
- ▶ Sägekopf senkt sich für den Schnitt
- ▶ Motor schaltet ab
- ▶ Sägekopf hebt sich
- ▶ Schraubstock öffnet sich
- ▶ Manuelle Senkung des Sägebogens bis zur gewünschten Position
- ▶ Zykluslauf über den Handtaster
- ▶ Obere Position wird automatisch gespeichert
- ▶ Hydraulikaggregat mit Elektroventil mit hoher Effizienz und hydraulischer Pumpe mit hohem Druck (200 bar)
- ▶ Elektrische Kontrolle der Maschine mit Mikro-Steuerung der neuen Generation
- ▶ Elektrische Anlage zentralisiert im Hauptschaltkasten
- ▶ Anzeige der Alarme, der Diagnostik und der Funktionen der Maschine (Zeit des Schnittes, Anzahl der gesägten Stücke, Stromaufnahme des Sägebandmotors, Position des Sägekopfes, Sägebandgeschwindigkeit, Bandspannung)
- ▶ Funktion dynamischer Betrieb mittels Handtaster serienmäßig



Stellmaße:
200 x 120 x 180 cm



Stellmaße:
200 x 120 x 180 cm

Sägebänder SHARK 332-1 SXI EVO

Maße in mm	Bestell-Nr.	Zahnung
3.650 x 27 x 0,9	1002001451	2/3 Z
3.650 x 27 x 0,9	1002001452	3/4 Z
3.650 x 27 x 0,9	1002001454	4/6 Z
3.650 x 27 x 0,9	1002001456	5/8 Z
3.650 x 27 x 0,9	1002001457	6/10 Z
3.650 x 27 x 0,9	1002001458	8/12 Z
3.650 x 27 x 0,9	1002001459	10/14 Z

Hartmetall-Sägeband

3.650 x 27 x 0,9	1002001452HM	3/4 Z
------------------	--------------	-------

Sägebänder SHARK 382-1 SXI EVO

Maße in mm	Bestell-Nr.	Zahnung
3.770 x 27 x 0,9	1002001461	2/3 Z
3.770 x 27 x 0,9	1002001462	3/4 Z
3.770 x 27 x 0,9	1002001464	4/6 Z
3.770 x 27 x 0,9	1002001466	5/8 Z
3.770 x 27 x 0,9	1002001467	6/10 Z
3.770 x 27 x 0,9	1002001468	8/12 Z
3.770 x 27 x 0,9	1002001469	10/14 Z

Hartmetall-Sägeband

3.770 x 27 x 0,9	1002001462HM	3/4 Z
------------------	--------------	-------

SHARK 332-1 SXI EVO

mm	kW	m/min	mm	0°	300 mm	260 mm	330 x 260 mm	kg
3.650 x 27 x 0,9	1,5/1,8	36/72	335	45°	260 mm	250 mm	270 x 200 mm	695
				60°	180 mm	170 mm	170 x 170 mm	
				45°	200 mm	180 mm	200 x 160 mm	

SHARK 382-1 SXI EVO

mm	kW	m/min	mm	0°	300 mm	250 mm	380 x 250 mm	kg
3.770 x 27 x 0,9	1,5/1,8	40/80	385	+45°	260 mm	250 mm	300 x 200 mm	770
				+60°	180 mm	170 mm	200 x 170 mm	
				-45°	240 mm	210 mm	280 x 160 mm	

SHARK 512 SXI EVO Hydraulischer Halbautomat

Elektrohydraulische, halbautomatische Sägemaschine mit MEP-30-Steuerung für Doppelgehrungsschnitte, beidseitig 60°. MEP 30 stellt die neueste Generation von Steuerungen dar.

Halbautomatische Funktion:

- ▶ Schraubstock schließt sich und Motor läuft an
- ▶ Sägekopf senkt sich für den Schnitt
- ▶ Motor schaltet ab
- ▶ Sägekopf hebt sich
- ▶ Schraubstock öffnet sich

Hauptmerkmale:

- ▶ Hydraulikaggregat mit Elektroventil mit hoher Effizienz und hydraulischer Pumpe mit hohem Druck (200 bar).
- ▶ Elektronische Kontrolle der Maschine mit Mikro-Steuerung der neuen Generation.
- ▶ Elektrische Anlage zentralisiert im Hauptschaltkasten.
- ▶ Anzeige der Alarme, der Diagnostik und der Funktionen der Maschine (Zeit des Schnittes, Anzahl der gesägten Stücke, Stromaufnahme des Sägebandmotors, Position des Sägekopfes, Sägebandgeschwindigkeit, Bandspannung).

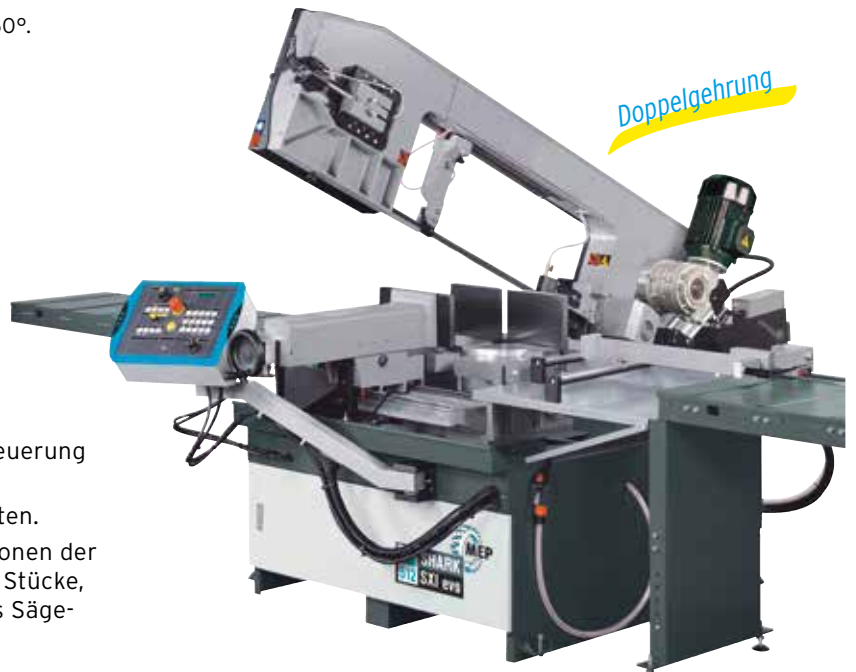

Stellmaße: 300 x 166 x 200 cm

Sägebänder

Maße in mm	Bestell-Nr.	Zahnung
4.640 x 34 x 1,1	1002001702	3/4 Z
4.640 x 34 x 1,1	1002001704	4/6 Z
4.640 x 34 x 1,1	1002001706	5/8 Z

Hartmetall-Sägebänder

4.640 x 34 x 1,1	1002001701HM	2/3 Z
4.640 x 34 x 1,1	1002001702HM	3/4 Z

Sägeband	Motorleistung	Schnittgeschwindigkeit	Sägebandlänge	Schnittbereich			Gewicht
				0°	H	L	
45°	4,0 kW	15 ÷ 100 m/min	515 mm	320 mm	320 mm	350 x 320 mm	1,190 kg
60°	4,0 kW	15 ÷ 100 m/min	515 mm	230 mm	230 mm	230 x 310 mm	1,190 kg
45°	4,0 kW	15 ÷ 100 m/min	515 mm	320 mm	320 mm	380 x 320 mm	1,190 kg
60°	4,0 kW	15 ÷ 100 m/min	515 mm	250 mm	250 mm	250 x 320 mm	1,190 kg

LYNX Z 462/DGH Hydraulischer Halbautomat

Die **LYNX Z462/DGH** ist ein hydraulischer Bandsägehalbautomat für den Stahlbau. Die Doppelgehrungsmaschine kann beidseitig bis 60° schwenken. Der Vorschub ist stufenlos einstellbar über ein Hydraulikdrosselventil. Werkzeugloses wechseln des Sägebandes durch Schnellwechselferschlüsse

Die Z462/DGH hat serienmäßig folgende Ausstattung:

- ▶ Hydraulikaggregat, Emulsionspumpe, Bedienpult, Untergestell.
- ▶ Sägeband, 400-V-Stecker 32 A.
- ▶ Die Maschine wird komplett montiert und sofort Einsatzfähig ausgeliefert.

Technische Daten

Motorleistung	3,75 kW 50 Hz/400V
Schnittgeschwindigkeit	25 bis 80 m/min.
Sägebandmaße	5.330 x 41 x 1,3 mm
Stellfläche	2810 x 1.135 x 1.860mm
Arbeitshöhe	890 mm
Gewicht	1.500 kg
Bestellnummer	Z462/DGH

Sägebänder

Maße in mm	Bestell-Nr.	Zahnung
5.330 x 41 x 1,3	1002001911	2/3 Z
5.330 x 41 x 1,3	1002001912	3/4 Z



Schnittbereich	○	□	▭
0°	Ø 460	460	440x600
45° links und rechts	Ø 445	410	
60° links und rechts	Ø 295	295	

SHARK 652 SXI 5.0 Zweisäulen-Bandsägehalbautomat

Die Shark 652 SXI evo H, elektrohydraulische, halbautomatische zwei Säulen geführte Sägemaschine mit einem Sägeband von 6.700 x 41 x 1,3 mm für Rohre und Stahlträger.

Schnittbereich: 650 x 450 mm bei 0°, Gehrung von 60° links bis 60° rechts.

Die Maschine ist in 2 Ausführungen erhältlich.

Automatische Version

Programmierung von Gehrungsschnitten am Schaltpult mit automatischer, hydraulischer Blockierung

Manuelle Version

Manuelle Verstellung des Sägekopfes. Bei Gehrungsschnitten wird die Gradzahl am Display angezeigt. Die Maschine verfügt über eine Steuerung, bei der die Gehrungseinstellung am Display angezeigt wird.

Schnittzyklen

In der manuellen Einstellung des Schnittwinkels wird der Zyklus wie folgt ausgeführt: Nachdem er den Sägekopf in den gewünschten Schnittwinkel positioniert hat, schließt der Bediener einen oder zwei Schraubstöcke, die er für den Schnitt verwenden will. Mittels des Joysticks, der sich auf dem Schaltpult befindet, nähert er das Sägeblatt dem Werkstück, und der Zyklus beginnt. Nach Schnittende schaltet das Sägeblatt ab. Mit dem Joystick lässt der Bediener den Sägekopf nach oben fahren.



Sägeband	kW	m/min	Schnittbereich	Schnittwinkel			Gewicht
				0°	H	L	
6.700 x 41 x 1,3	9,3	15÷150	650	450 mm	450 mm	650 x 450 mm	3.300 kg
				400 mm	400 mm	400 x 450 mm	
				250 mm	250 mm	250 x 450 mm	
				400 mm	400 mm	400 x 450 mm	
				250 mm	250 mm	250 x 450 mm	

Sägebänder		
Maße in mm	Bestell-Nr.	Zahnung
6.700 x 41 x 1,3	2/3 Z	3/4 Z
6.700 x 41 x 1,3	4/6 Z	4/6 Z

SHARK 281 NC 5.0 Elektrohydraulischer Bandsägevollautomat

mit zusätzlich halbautomatischer, halbautomatisch-dynamischer und manueller Funktion, für Schnitte von 0° bis 60° links. Numerisch gesteuerte Bandsägemaschinen mit der neuen, speziell von MEP für automatische Maschinen entwickelten, Windows „CE“ basierten Steuerung.

Hauptmerkmale:

- ▶ Benutzer Interface mit 7" Touch-Screen-Display und zusätzlichen, mechanischen Tasten für die häufigen Betriebsfunktionen garantiert zuverlässigen Betrieb, einfache und intuitive Bedienung und Kontrolle sämtlicher.
- ▶ Schnittparameter in Echtzeit.
- ▶ Die Bedienkonsole auf einem schwenkbarem Arm ermöglicht eine bequeme und sichere Bedienung von jeder Position aus.
- ▶ Elektronischer Inverter für die ständige Regulierung der Banddrehzahl von 15 bis 100 m/ min.
- ▶ Hydraulisches Steuergerät jüngster Generation, höchst leistungsfähig und mit geringem Energieverbrauch.
- ▶ Materialzuführung mit Schrittmotor und Kugelumlaufspindel, die auf entgegengesetzte Kugellager montiert ist, mit Hub 600 mm wiederholbar, um jede Länge zu sägen.
- ▶ Positionierung des Sägekopfes und Bewegung des Zuführers mittels Joystick.
- ▶ Automatische Erkennung des Schnittanfangs.

- ▶ Elektronische Bandspannkontrolle.
- ▶ Automatische Überwachung der Schnittbelastung durch ein direkt auf dem Zylinder montiertes Servoventil.
- ▶ Die Kühlmittelwanne (versehen mit 2 Elektropumpen für die Schmierung und Kühlung des Sägebandes) ist im Untergestell eingebaut.



Sägeband	kW	m/min	Schnittbereich	Schnittwinkel			Gewicht
				0°	45°	60°	
2.950 x 27 x 0,9	2,2	15/100	285	250 mm	230 mm	280 x 200 mm	1.055 kg
				190 mm	180 mm	180 x 180 mm	
				120 mm	110 mm	110 x 110 mm	

SHARK 331-1 NC SPIDER 5.0 Hydraulischer Bandsägevollautomat

Elektrohydraulischer Bandsägevollautomat mit zusätzlicher, halbautomatischer Funktion, für Schnitte von 0° bis 60° links. Kompakte Maschine mit der neuen, Windows-„CE“-basierten MEP-50-Steuerung und 7" Touch-Screen-Display für die Verwaltung sämtlicher Maschinenparameter. Einfache Bedienung und Kontrolle sämtlicher Schnittparameter in Echtzeit.

- ▶ Materialvorschub mit Schrittmotor über Kugelumlaufspindel, die auf entgegengesetzte Kugellager montiert sind
- ▶ Einzelhub 600 mm - wiederholbar, um jede Länge zu sägen
- ▶ Einfache Programmierung - Schnittlänge und Stückzahl eingeben und „START“ drücken
- ▶ Elektronische Bandspannkontrolle
- ▶ Automatische Überwachung der Schnittbelastung durch ein direkt auf dem Zylinder montiertes Servo-Ventil
- ▶ Rotationskontrolle des Bandes mit Sofortstopp im Falle eines blockierten Sägebandes
- ▶ Späneräubbürste und Emulsionskühlmittelpumpe serienmäßig



Stellmaße: 190 x 190 x 180 cm

Sägebänder		
Maße in mm	Bestell-Nr.	Zahnung
3.650 x 27 x 0,9	1002001451	2/3 Z
3.650 x 27 x 0,9	1002001452	3/4 Z
3.650 x 27 x 0,9	1002001454	4/6 Z
3.650 x 27 x 0,9	1002001456	5/8 Z
3.650 x 27 x 0,9	1002001457	6/10 Z
3.650 x 27 x 0,9	1002001458	8/12 Z
3.650 x 27 x 0,9	1002001459	10/14 Z
Hartmetall-Sägeband		
3.650 x 27 x 0,9	1002001452HM	3/4 Z

0°		45°		60°		300 mm		260 mm		330 x 260 mm	
m/min	kW	mm	kW	l	kW	l	mm	kg	45°	60°	
15÷110	2,2	3.650 x 27 x 0,9	0,75	33	0,18	100	340	1.240	260 mm	250 mm	270 x 200 mm
									180 mm	170 mm	170 x 170 mm

SHARK 332-1 NC 5.0 Hydraulischer Bandsägevollautomat

Elektrohydraulischer Bandsägevollautomat mit zusätzlich halbautomatischer, halbautomatisch-dynamischer und manueller Funktion.

Materialvorschub mit Schrittmotor über Kugelumlaufspindel, die auf entgegengesetzte Kugellager montiert sind; Einzelhub 600 mm – wiederholbar, um jede Länge zu sägen. Einfache Programmierung – Schnittlänge und Stückzahl eingeben und „START“ drücken.

- ▶ Vollautomatischer Betrieb (für Schnitte von 0° bis 60° links)
- ▶ Halbautomatisch, halbautomatisch-dynamischer und manueller Zyklus (Schnitte von 45° rechts bis 60° links).
- ▶ Numerisch gesteuerte Sägemaschine mit der neuen MEP-50-Windows-basierten Steuerung. Einfache Bedienung und Kontrolle sämtlicher Schnittparameter in Echtzeit.

Elektronische Bandspannkontrolle:

- ▶ Automatische Überwachung der Schnittbelastung durch ein direkt auf dem Zylinder montiertem Servo-Ventil
- ▶ Rotationskontrolle des Bandes mit Sofortstopp im Falle eines blockierten Sägebandes.



Doppelgehrung

Stellmaße: 230 x 270 x 180 cm

Sägebänder		
Maße in mm	Bestell-Nr.	Zahnung
3.650 x 27 x 0,9	1002001451	2/3 Z
3.650 x 27 x 0,9	1002001452	3/4 Z
3.650 x 27 x 0,9	1002001454	4/6 Z
3.650 x 27 x 0,9	1002001456	5/8 Z
3.650 x 27 x 0,9	1002001457	6/10 Z
3.650 x 27 x 0,9	1002001458	8/12 Z
3.650 x 27 x 0,9	1002001459	10/14 Z
Hartmetall-Sägeband		
3.650 x 27 x 0,9	1002001452HM	3/4 Z

300 mm		260 mm		330 x 260 mm		1.105	
mm	kW	m/min	mm	mm	mm	kg	
3.650 x 27 x 0,9	2,2	15/100	335	45°	45°	1.105	
				180 mm	170 mm	170 x 170 mm	
				200 mm	180 mm	200 x 160 mm	

SHARK 332 RC KONNECT Hydraulischer Bandsägevollautomat

Diese vollautomatisch arbeitende Bandsägemaschine mit programmierbarem Doppelschnittgehrung maximiert Sicherheit und Leistung für zuverlässige Bearbeitungen und intelligente, stets effiziente Produktion.

- ▶ Automatische hydraulische Pendelbandsäge, mit doppelter Schnittgehrung zwischen -60° und +60°, mit automatischem und halbautomatischem Zyklusbetrieb zum Schneiden von Eisenrohren, -profilen und -balken.
- ▶ Betrieb ohne Maschinenwärter: Durch die Selbstpositionierung des Sägekopfes und der Schraubstöcke, die automatische Verwaltung der Reststücke und des Stumpfstoßschnittes erfolgt der Betrieb der Maschine vollautomatisch
- ▶ Programmierbare automatische Drehung des Sägekopfes -60° und +60°
- ▶ Schnittspannungsregelung mittels eines Elektrozyinders
- ▶ Doppelter Stirnschraubstock
- ▶ Drehscheibe, die auf einer durch eine Kugelreihe vorgespannten Absatzscheibe gelagert ist
- ▶ Modulare Materialzuführung mit 1.500 mm Hub (wiederholbar, um auf jeder Länge zu schneiden)

- ▶ Elektronischer Umwandler für die Sägebandspeisung
- ▶ Inverter für die ständige Regulierung der Banddrehzahl in einem einzigen Bereich von 15 bis 100 m/min.
- ▶ Hydraulisches Steuergerät jüngster Generation
- ▶ Gusseisenstruktur des Sägekopfes
- ▶ Sägebandreinigungsbürste
- ▶ Panel-PC-Steuerung auf einem leicht zu bewegenden Gelenkarm
- ▶ Control Panel PC Quad Core 2.0Ghz, 8GB Ram, WINDOWS 10 und 17" Touchscreen-Display
- ▶ IOT - INDUSTRY 4.0 Ready (optional)

Mit automatischer und stufenloser Gehrungseinstellung von -60° bis +60°



Stellmaße: 305 x 230 x 225 cm

Sägebänder

Maße in mm	Bestell-Nr.	Zahnung
3.770 x 27 x 0,9	1002001461	2/3 Z
3.770 x 27 x 0,9	1002001462	3/4 Z
3.770 x 27 x 0,9	1002001464	4/6 Z
3.770 x 27 x 0,9	1002001466	5/8 Z
3.770 x 27 x 0,9	1002001467	6/10 Z
3.770 x 27 x 0,9	1002001468	8/12 Z
3.770 x 27 x 0,9	1002001469	10/14 Z

Hartmetall-Sägeband

3.770 x 27 x 0,9	1002001462HM	3/4 Z
------------------	--------------	-------

mm	kW	m/min	mm	0°	310 mm	300 mm	330 x 300 mm	230 x 310 mm	kg	kW	l	kW	l	mm
15 ÷ 100	2,2	3,0	3.770 x 27 x 0,9	+45°	250 mm	230 mm	250 x 130 mm	220 x 300 mm	2.800	1,1	70,0	2 x 0,15	140	330
				+60°	160 mm	155 mm	160 x 80 mm	140 x 290 mm						
				-45°	200 mm	180 mm	200 x 160 mm	130 x 280 mm						
				-60°	130 mm	110 mm	140 x 80 mm	40 x 250 mm						

SHARK 230-1 NC HS 5.0 Elektrohydraulischer Zweisäulen-Bandsägevollautomat

Elektrohydraulischer Zweisäulen-Bandsägevollautomat mit halbautomatischer Funktion für Schnitte bei 0° von Baustahl, Edelstahl, Stahlliegierungen, Voll- und Profileisen, mit max. 60 mm Reststücklänge.

- ▶ Numerisch gesteuerte Sägemaschine mit der neuen MEP 50 - Windows basierten Steuerung.
- ▶ Einfache Bedienung und Kontrolle sämtlicher Schnittparameter in Echtzeit.
- ▶ Materialvorschub mit Schrittmotor über Kugelumlaufspindel, die auf entgegengesetzte Kugellager montiert sind
- ▶ Einzelhub 500 mm - wiederholbar, um jede Länge zu sägen. Einfache Programmierung - Schnittlänge und Stückzahl eingeben und „START“ drücken.

Elektronische Bandspannkontrolle:

- ▶ Automatische Überwachung der Schnittbelastung durch ein direkt auf dem Zylinder montiertem Servo-Ventil
- ▶ Rotationskontrolle des Bandes mit Sofortstopp im Falle eines blockierten Sägebandes.

Sägebänder		
Maße in mm	Bestell-Nr.	Zahnung
2.950 x 27 x 0,9	1002000901	2/3 Z
2.950 x 27 x 0,9	1002000902	3/4 Z
2.950 x 27 x 0,9	1002000904	4/6 Z
2.950 x 27 x 0,9	1002000906	5/8 Z
2.950 x 27 x 0,9	1002000907	6/10 Z
2.950 x 27 x 0,9	1002000908	8/12 Z
2.950 x 27 x 0,9	1002000909	10/14 Z
2.950 x 27 x 0,9	1002000910	14 Z
Hartmetall-Sägeband		
2.950 x 27 x 0,9	1002000902HM	3/4 Z

Stellmaße:
160 x 150 x 180 cm

m/min	kW	mm	kW	l	kW	l	mm	kg	mm	mm	mm	mm
15÷110	2,2	2.950 x 27 x 0,9	0,75	33	0,18	95	255	1.000	0°	230	230	

Reststücklänge 70 mm



Inkl. Schiebetür für optimalen Zugang

SHARK 350 NC HS 5.0 Zweisäulen-Bandsägevollautomat

Automatische hydraulische Bandsägemaschine in Zwei-Säulen-Bauweise für 0°-Schnitte auf Vollmaterial und Profilen aus Stahl, Edelstahl und Stahlliegierungen bis maximal 350 x 350 mm.

Numerisch gesteuerte Bandsägemaschine, die auch halbautomatisch betrieben werden kann, mit der neuen MEP 50, speziell von MEP für automatische Maschinen entwickelten, Windows-„CE“-basierten Steuerung.

Die Serienausstattung umfasst:

- ▶ Angetriebener Späneförderer, rechts oder links an der Maschine installierbar.
- ▶ Spanndruckregulierung der Schraubstöcke.
- ▶ Zuführer mit Vertikalrollen zur seitlichen Materialabstützung.

Sägebänder		
Maße in mm	Bestell-Nr.	Zahnung
4.640 x 34 x 1,1	1002001701	2/3 Z
4.640 x 34 x 1,1	1002001702	3/4 Z
4.640 x 34 x 1,1	1002001704	4/6 Z
Hartmetall-Sägebänder		
4.640 x 34 x 1,1	1002001701HM	3/4 Z
4.640 x 34 x 1,1	1002001702HM	5/8 Z

	m/min	kW	mm	mm	kW	l	kW	l	mm	kg	mm	mm
Standard	15÷115	4,0	5,5	4.640 x 34 x 1,1								
Optional	15÷200	5,5	11,0	4.640 x 34 x 1,1	0,75	73,5	2 x 0,18	230	355	2.800	0°	350
	15÷115	5,5	11,0	4.640 x 41 x 1,3								
	15÷200	5,5	15,0	4.640 x 41 x 1,3								

Stellmaße:
270 x 300 x 220 cm



SHARK 350 CNC HS 4.0 Zweisäulen-Bandsägevollautomat

Automatische elektromechanische Bandsägemaschine in Zwei-Säulen-Bauweise für 0°-Schnitte auf Vollmaterial und Profilen aus Stahl, Edelstahl und Stahllegierungen bis maximal 350 x 350 mm.

Die Serienausstattung umfasst:

- ▶ Angetriebener Späneförderer, rechts oder links an der Maschine zu montieren.
- ▶ Spanndruckregulierung der Schraubstöcke.
- ▶ Zuführer mit Vertikalrollen zur seitlichen Materialabstützung.
- ▶ Sensoren für Materialanfangserkennung
- ▶ Spanndruckregulierung
- ▶ 300 Programme speicherbar



	m/min	kW	mm	mm	kW	l	mm	mm	mm	kg	
Standard	15 ÷ 115	4,0	5,5	4.640 x 34 x 1,1							
Optional	15 ÷ 200	5,5	11,0	4.640 x 34 x 1,1	2 x 0,18	230	355	0°	350	350	2.800
	15 ÷ 115	5,5	11,0								
	15 ÷ 200	5,5	15,0								

SHARK 460 KONNECT Zweisäulen-Bandsägevollautomat

Die automatische Bandsäge SHARK 460 KONNECT, ist die praktische Lösung für die Probleme der Präzision und Qualität des Schnittes von Metallen auch von großen Dimensionen. mit zwei Säulen, zur Durchführung von 0°-Schnitten an Bau-, rostfreien und legierten Stählen, Vollmaterial und Profilen, mit Abmessungen von 460 x 460 mm.

- ▶ Control Panel PC Quad Core 2.0GHz, 8GB Ram, WINDOWS 10 und 17" Touchscreen-Display mit benutzerfreundlicher grafischer Oberfläche
- ▶ Einstellbare Sägebandführungsköpfe aus Stahl mit kombinierter Rollen- und Hartmetallführungen und Regelventile für die herkömmliche Umlaufschmierung.
- ▶ Hydraulikaggregat zum Vorschub der Zuführer- und Stirnschraubstöcke mit der Möglichkeit, den Spanndruck unabhängig von den beiden Schraubstöcken einzustellen.
- ▶ Betrieb ohne Maschinenwärter: Durch die Selbstpositionierung des Sägekopfes und der Schraubstöcke, die automatische Verwaltung der Reststücke und des Stumpfstoßschnittes erfolgt der Betrieb der Maschine vollautomatisch.



m/min	kW	kW	mm	kW	l	kW	l	mm	mm	mm	kg
15 ÷ 200	11	15	6350 x 41 x 1,3	0,5	60	2,18	95	470	460	460	4600

FALCON 352 Kappsäge für Stahl

Manuelle Hochleistungs-Kappsäge für den Einsatz von HSS Sägeblättern. Gehrung links/ rechts bis 45°.

Die **FALCON 352**, auch mit Stahluntergestell lieferbar (Zubehör), wird in 400 V Drehstrom, mit zwei Geschwindigkeiten geliefert.



Stellmaße:
120 x 86 x 90 cm
(ohne Untergestell)

TIGER 352 Vertikale Kreissägemaschine mit Linearführung des Sägekopfes

Manuelle Vertikalkreissäge für Gehrungsschnitte von 60° links bis 45° rechts.

4 Geschwindigkeiten



Stellmaße:
105 x 100 x 180 cm

Sägeblatt	kW	min ⁻¹	mm	Schnittmaterial					kg	
				0°	45°	45°	45°	45°		
HSS 350 x 32 x 2,5	1,1/2,2	30/60	130	350	100	85	90 x 80	250	40	220
				350	100	85	90 x 80	250	40	
				350	75	75	90 x 65	250	40	

Sägeblatt	Bestell-Nr.
HSS-DM05	nach Zähnezahl
HSS-E	nach Zähnezahl

Sägeblatt	kW	min ⁻¹	mm	0°	Schnittmaterial				kg	
					45°	60°	45°	45°		
HSS 350 x 32 x 2,5	1,8/2,5	15/30/45/90	190	45°	350 mm	110 mm	95 mm	180 x 95 mm	64 mm	380
				60°	350 mm	90 mm	90 mm	90 x 90 mm	45 mm	
				45°	350 mm	110 mm	95 mm	125 x 95 mm	64 mm	

TIGER 352 SX EVO Vertikale Kreissägemaschine mit Linearführung des Sägekopfes

Elektropneumatische, halbautomatische Vertikalkreissäge mit Mikroprozessorsteuerung, für Gehrungsschnitte von 60° links bis 45° rechts.

- ▶ Drehteller mit zusätzlicher Mittelachse
- ▶ Doppellinienführung

Halbautomat



Stellmaße:
105 x 100 x 180 cm

Sägeblatt	kW	m/min	mm	Schnittmaterial					kg	
				0°	45°	45°	45°	45°		
HSS 350 x 32 x 2,5	1,8/2,5	15/30/45/90	190	350 mm	110 mm	95 mm	180 x 95 mm	90 mm	410	
				45°	350 mm	110 mm	95 mm	125 x 95 mm		
				60°	350 mm	90 mm	90 mm	90 x 90 mm		
				45°	350 mm	110 mm	95 mm	125 x 95 mm		

Sägeblatt	Bestell-Nr.
HSS-DM05	nach Zähnezahl
HSS-E	nach Zähnezahl

TIGER 372 SX EVO Vertikale Kreissägemaschine

Elektropneumatische-halbautomatische Vertikalkreissäge mit Mikroprozessorsteuerung, für Gehrungsschnitte von 60° links bis 45° rechts.

- ▶ Hublauf des Sägekopfes direkt vom Schaltpult aus programmierbar, zur Anpassung an das Schnittmaterial
- ▶ Dreistufiges Getriebe
- ▶ Spanneinrichtung seitlich nach links und rechts verschiebbar
- ▶ Pneumatischer Schraubstock mit einstellbarer Führungsleiste aus Stahl
- ▶ Schraubstock mit Gegenspannvorrichtung zur doppelten Werkstückspannung
- ▶ Pneumatischer Vertikalschraubstock

Halbautomat

Geschwindigkeit stufenlos 15-150 U/min



Stellmaße:
120 x 120 x 180 cm

Sägeblatt	kW	m/min	mm	Schnittmaterial					kg		
				0°	45°	45°	45°	45°			
HSS 370 x 32 x 3	5,5	15-150	190	120 mm	110 mm	180 x 100 mm	120 mm	110 mm	180 x 100 mm	615	
				45°	115 mm	100 mm	120 x 100 mm	70 mm	70 mm	70 x 70 mm	
				60°	115 mm	100 mm	120 x 100 mm	70 mm	70 mm	70 x 70 mm	
				45°	115 mm	90 mm	90 x 90 mm	50 mm	50 mm	50 x 50 mm	

Sägeblatt	Bestell-Nr.
HSS-DM05	nach Zähnezahl
HSS-E	nach Zähnezahl

TIGER 352 NC 5.0 Vertikale Kreissägemaschine mit Linearführung des Sägekopfes

Elektropneumatischer, Vertikal-Kreissägeautomat für den Einsatz von HSS-Sägeblättern, um Serienschnitte von 60° links bis 45° rechts auf Stahl auszuführen.

Numerisch gesteuerte Sägemaschine mit der neuen MEP-50-Windows-basierten Steuerung. Einfache Bedienung und Kontrolle sämtlicher Schnittparameter in Echtzeit.

Die Maschine arbeitet auch im halbautomatischen Zyklus.

Materialvorschub mit Schrittmotor über Kugelumlaufspindel, die auf entgegengesetzte Kugellager montiert sind; Einzelhub 600 mm – wiederholbar, um jede Länge zu sägen. Einfache Programmierung - Schnittlänge und Stückzahl eingeben und „START“ drücken.

- ▶ Vollautomatischer Betrieb (für Schnitte von 0° bis 60° links)
- ▶ Halbautomatischer Betrieb (Schnitte von 45° rechts bis 60° links)

Sägeblatt	Bestell-Nr.
HSS-DM05	nach Zähnezahl
HSS-E	nach Zähnezahl

Stellmaße:
110 x 205 x 180 cm

Sägeblatt	kW	m/min	mm	Schnittparameter						kg
				0°	45°	60°	45°	90°	180°	
HSS 350 x 32 x 2,5	3,0	15÷90	190	350 mm	350 mm	350 mm	350 mm	350 mm	350 mm	685



TIGER 372 CNC LR 4.0 Vertikale Kreissägemaschine Vollautomat mit manueller Gehrungsverstellung

Automatische, elektromechanische Vertikalkreissäge für den Einsatz von HSS-Sägeblättern, um Serienschnitte von 45° rechts bis 60° links auf Stahl auszuführen. Die Maschine arbeitet auch im halbautomatischen Zyklus.

Auf Wunsch: **TIGER 372 CNC LR 4.0 RC**, mit automatischer Gehrung des Sägekopfes, 45° rechts, 0° und 45° links.

Maschine mit Mikroprozessorsteuerung und zwei CNC-gesteuerten Achsen, die bei gleichem Material bzw. am Material auf dem Lademagazin **CB 6001** (Option) bis zu 100 Schnittprogramme, jedes mit eigener Stückzahl und Länge, ermöglichen.

CB 6001 dient der Verarbeitung großer Produktionsmengen und muss zusammen mit der Maschine bestellt werden. Die Vorrichtung ist für die Bearbeitung von rundem, quadratischem und rechteckigem Material bis zu den in den Broschüren genannten Maßen vorgesehen.



Stellmaße:
184 x 250 x 200 cm

Sägeblatt	kW	m/min	mm	Schnittparameter						kg
				0°	45°	60°	45°	90°	180°	
HSS 370 x 32 x 3	5,5	15÷150	190	370 mm	370 mm	370 mm	370 mm	370 mm	370 mm	1.060

Sägeblatt	Bestell-Nr.
HSS-DM05	nach Zähnezahl
HSS-E	nach Zähnezahl

COBRA 352 MA Kappsäge für Aluminium

Bei dem Modell **COBRA 352 MA** (automatischer Schraubstock), komplett mit Untergestell ausgestattet, schließen sich die Schraubstöcke automatisch beim Senken des Sägekopfes.

Dreiphasig, 2 Geschwindigkeiten.



Stellmaße: 85 x 120 x 170 cm

Sägeblätter		
	Bestell-Nr.	Zahnung
HM	0203000013	Z84
HM	0203000011	Z96
HM	0203000012	Z108

Sägeblatt mm	Leistung kW	Drehzahl min ⁻¹	Schnitthöhe mm	Schnittformen				Gewicht kg	
				0°	45°	90°	135°		
350 x 32 x 3,4	2,2	1.700/3.400	180	120 mm	120 mm	100 mm	135 x 60 mm	55 mm	210
				110 mm	95 mm	135 x 60 mm	55 mm		

COBRA 352 SX EVO Kappsäge für Aluminium | Kreissägehalbautomat

Elektropneumatischer Kreissägehalbautomat mit Mikroprozessorsteuerung, für das Sägen von Profil- und Vollmaterial aus Aluminium und Leichtmetalllegierungen. Gehrungsschnitte von 45° rechts bis 45° links, und vertikal schwenkbarer Sägekopf um Schnitte mit geneigtem Sägekopf von 0° bis 45° links auszuführen.

Dreiphasig, 2 Geschwindigkeiten.



Stellmaße: 136 x 125 x 180 cm

Sägeblätter		
	Bestell-Nr.	Zahnung
HM	0203000013	Z84
HM	0203000011	Z96
HM	0203000012	Z108

Sägeblatt mm	Leistung kW	Drehzahl min ⁻¹	Schnitthöhe mm	Schnittformen				Gewicht kg	
				0°	45°	90°	135°		
350 x 32 x 3,4	1,5/2,2	1.700/3.400	180	120 mm	120 mm	100 mm	135 x 60 mm	55 mm	290
				110 mm	95 mm	135 x 60 mm	55 mm		

COBRA 352 NC EVO 5.0 Kappsäge für Aluminium | Kreissägevollautomat

COBRA 352 NC EVO, Kreissägeautomat mit halbautomatischer Funktion, für das Sägen von Aluminium und Leichtmetalllegierungen für den Einsatz von HM-Kreissägeblättern.

Maschine für Gehrungsschnitte von 45° rechts bis 45° links. Durch die Ausrichtung der Senkrechten entlang besteht die Möglichkeit von Sägebearbeitungen mit zwischen 0° und 45° links geneigtem Kopf.- Numerisch gesteuerte Sägemaschine mit der neuen MEP-50- Windows-basierten Steuerung. Einfache Bedienung und Kontrolle sämtlicher Schnittparameter in Echtzeit.

Materialvorschub mit Schrittmotor über Kugelumlaufspindel, die auf entgegengesetzte Kugellager montiert sind; Einzelhub 600 mm - wiederholbar, um jede Länge zu sägen.

Einfache Programmierung - Schnittlänge und Stückzahl eingeben und „START“ drücken.



Sägeblätter		
	Bestell-Nr.	Zahnung
HM	0203000013	Z84
HM	0203000011	Z96
HM	0203000012	Z108

Stellmaße: 170 x 220 x 200 cm

mm	kW	min ⁻¹	mm	Schnittparameter				kg
				0°	45°	45°	45°	
350 x 32 x 3,4	2,6/3,5	1.700/3.400	180	120 mm	105 mm	180 x 70 mm	80 mm	600
				120 mm	100 mm	135 x 60 mm	55 mm	
				110 mm	95 mm	135 x 60 mm	55 mm	

TIGER 402 CNC HR 4.0 Kreissägevollautomat für Aluminium

- ▶ Der Antrieb des Sägeblattes erfolgt durch einen Motor mit einer Geschwindigkeit. Das ermöglicht das Sägen mit 2.800 U/min. Somit erhält man immer die beste Schnittleistung.
- ▶ Untergestell mit Späneschublade, die auch durch einen motorisierten Späneförderer ersetzt werden kann (Sonderzubehör).
- ▶ Kühlmittelwanne mit zwei Elektropumpen für eine Leistung von 120 l/min.
- ▶ 2 pneumatische Schraubstöcke am Sägeschnitt.
- ▶ Pneumatischer Vertikalschraubstock, um verschiedene Barren zu sägen.

- ▶ Meldeleuchte für Programmende oder Notausstellung.
- ▶ Abschirmung gegen elektrische bzw. elektromechanische Störungen von und nach außen.
- ▶ Kühlmittelpistole zum Abspülen der Arbeitsfläche.
- ▶ HM Sägeblatt.

Diese Maschine ist auch mit automatischer Gehrung (RC) lieferbar.



mm	kW	m/min	mm	Schnittparameter				kg
				0°	45°	45°	45°	
400	3,3/4,4	1.400/2.800	185	400 mm	130 mm	120 mm	180 x 100 mm	1.060
				400 mm	115 mm	100 mm	120 x 100 mm	
				400 mm	115 mm	100 mm	120 x 100 mm	
				400 mm	115 mm	90 mm	90 x 90 mm	

Unterflursägen

CUT 402-1SX Halbautomat

- ▶ Selbstbremsender Motor unter 10 sek.
- ▶ Sägeblattwechsel von vorn
- ▶ 2 Vertikal- und 2 Horizontalschraubstöcke
- ▶ Serienmäßig Nebel-Sprüheinrichtung und Hartmetall-Sägeblatt
- ▶ Stufenloser Sägeblattvorschub
- ▶ Inkl. Schutzhaube nach CE
- ▶ 2-Hand-Bedienung nach CE

Technische Daten

Motorleistung	1,8 kW
Motordrehzahl	3.500 1/min.
Sägeblattdaten	Ø 400 x 32 mm Z96
Stellfläche	800 x 1.100 x 1.400 mm
Arbeitshöhe	955 mm
Gewicht	240 kg
Bestell-Nummer	ZCUT402SX

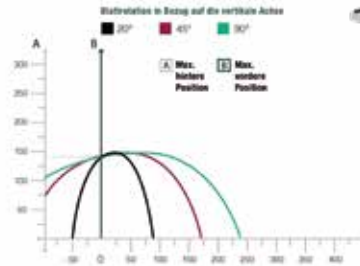

Sägeblatt	
	Bestell-Nr.
Z96	0203000032



Halbautomat
2-Handbedienung

CUT 452 SX Halbautomat

Gehrungssäge mit automatischem Vorschub des Sägeblatts

- ▶ Schutzhaube
- ▶ Reinigungspistole
- ▶ Drehstrommotor mit 1,5 kW
- ▶ 2-Hand-Bedienung nach CE

Technische Daten:

Motorleistung:	1,5 kW
Motordrehzahl:	2.800 1/min
Sägeblattdaten:	450 x 30 mm
Stellfläche:	800 x 800x 1.600 mm
Arbeitshöhe:	980 mm
Gewicht:	260 kg
Bestellnummer:	ZCUT452SX

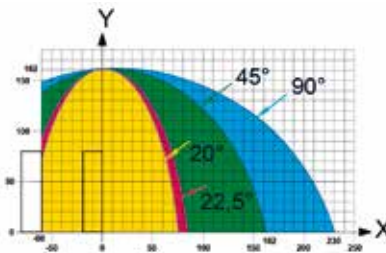

Sägeblätter		
	Bestell-Nr.	Zahnung
Ø 450 mm	0203000039	Z96
Ø 450 mm	0203000040	Z108



CUT 502 SX Halbautomat

Gehrungssäge mit automatischem Vorschub des Sägeblatts

Serienausstattung:

- ▶ Vertikale Pneumatikzylinder zum Spannen des Werkstückes
- ▶ Schutzhaube
- ▶ Reinigungspistole
- ▶ Drehstrommotor mit 1,85 kW
- ▶ 2-Hand-Bedienung nach CE

Technische Daten:

Motorleistung:	1,85 kW
Motordrehzahl:	2.800 1/min.
Sägeblattdaten:	500 x 30 mm
Stellfläche:	800 x 800 x 1.600 mm
Arbeitshöhe:	980 mm
Gewicht:	280 kg
Bestellnummer:	ZCUT502SX

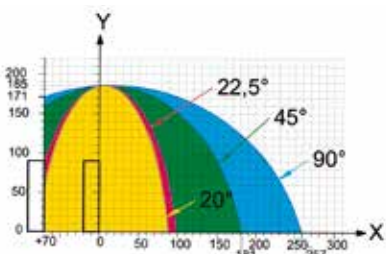

Sägeblatt	
	Bestell-Nr.
Ø 500 mm	0203000045

Automatischen Öffnen der Haube per Pneumatikzylinder
(keine Tastenbetätigung notwendig)



CUT 602 SX Halbautomat

- ▶ Gehrungssäge mit automatischem Vorschub des Sägeblatts
- ▶ Gehrungseinstellung von 20° bis 150°
- ▶ Mechanische Festanschläge +45°/+30°/0°/-30°/-45°.
- ▶ Automatische Öffnung/Sperrung
- ▶ Sägeblattschutzhaube
- ▶ Vertikale, pneumatische Spannung - einstellbar für die ganze Breite des Arbeitstisches
- ▶ Aufstellmaße: 880 x 1175 x 1605 mm
- ▶ Gewicht: 350 kg

Serienausstattung:

- ▶ Vertikale Pneumatikzylinder zum Spannen des Werkstückes
- ▶ Schutzhaube
- ▶ Reinigungspistole
- ▶ Drehstrommotor mit 2,2 kW
- ▶ Sprüheinrichtung
- ▶ HM-Sägeblattdurchmesser 600 mm
- ▶ Digitale Winkelanzeige
- ▶ 2-Hand-Bedienung nach CE

Technische Daten

Motorleistung:	2,2 kW
Motordrehzahl:	2.800 1/min.
Sägeblattdaten:	600 x 40 mm
Stellfläche:	880 x 1.175 x 1.605 mm
Arbeitshöhe:	1.060 mm
Gewicht:	350 kg
Bestellnummer:	ZCUT602SX

Sägeblatt	
	Bestell-Nr.
Ø 600 mm	0203000055

Automatischen Öffnen der Haube
per Pneumatikzylinder
(keine Tastenbetätigung notwendig)

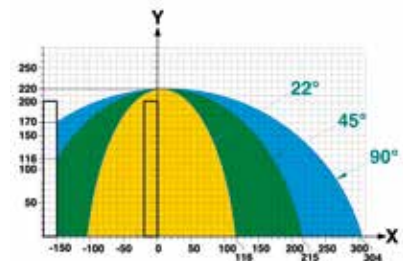

CUT 450 CNC vollautomatische Unterflusäge für Aluminium

- ▶ Unterflur-Kreissägevollautomat für 90° Schnitte
- ▶ Automatischer Materialzuführung 620 mm
- ▶ Schnittparameter vollautomatisch
- ▶ Mikroprüheinrichtung

Serienausstattung:

- ▶ HM Sägeblatt Ø 450mm
- ▶ Pneumatische Spannung (vertikal & horizontal)
- ▶ Sprüheinrichtung
- ▶ Reinigungspistole

Technische Daten:

Motor:	2,2 kW
Sägeblattdrehzahl:	2.800 1/min
Druckluftanschluss:	7 Bar
Schnittgenauigkeit:	+/- 0,2 mm
Aufstellmaße:	1.500 x 900 x 1.360 mm
Gewicht:	440 kg
Materialzuführer:	620 mm (mehrfach wiederholbar)

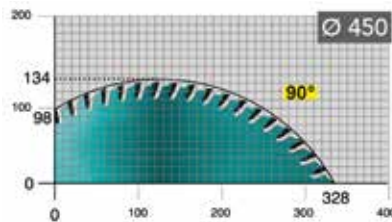

10 Programme zum hinterlegen
in unterschiedlicher Länge,
sowie Stückzahl

Sägeblätter		
	Bestell-Nr.	Zahnung
Ø 450 mm	0203000039	Z96
Ø 450 mm	0203000040	Z108



Spänemaxx 38

Absauganlage für professionelle Einsatzzwecke in der Industrie

- ▶ Komplette Struktur in Stahl
- ▶ Tank mit Schnellwechselsystem
- ▶ Robuste und ergonomische Handhabung
- ▶ Pneumatisches Abschütteln des Filters
- ▶ 4 Räder zum Feststellen
- ▶ CE-zertifiziert
- ▶ Inkl. Motorschutzschalter
- ▶ 8 m elektrisches Kabel inkl. 400 V-16 A-Stecker
- ▶ Filterklasse M (Filterklasse H gegen Aufpreis erhältlich)

Technische Daten

Motorleistung:	1,5 kW/400 V/50 Hz
Luftmenge:	1.200 m ³
Tankvolumen:	38 Liter
Stellfläche:	120 x 63 x 63 cm
Gewicht:	80 kg



Alternativ (optional)

Spänemaxx 38 ATEX

ATEX-22-zertifiziert und EX-geschützt

Technische Daten

Motorleistung:	1,5 kW/400 V/50 Hz
Luftmenge:	1.200 m ³
Tankvolumen:	38 Liter
Stellfläche:	120 x 63 x 63 cm
Gewicht:	80 kg

Spänemaxx 100

Absauganlage für professionelle Einsatzzwecke in der Industrie

- ▶ Komplette Struktur in Stahl
- ▶ Tank mit Schnellwechselsystem
- ▶ Robuste und ergonomische Handhabung
- ▶ Pneumatisches Abschütteln des Filters
- ▶ 4 Räder zum Feststellen
- ▶ CE-zertifiziert
- ▶ Inkl. Motorschutzschalter
- ▶ 8 m elektrisches Kabel inkl. 400 V-16 A-Stecker
- ▶ Filterklasse M (Filterklasse H gegen Aufpreis erhältlich)

Technische Daten

Motorleistung:	2,2 kW/400 V/50 Hz
Luftmenge:	1.400 m ³
Tankvolumen:	100 Liter
Stellfläche:	181 x 80 x 73 cm
Gewicht:	100 kg



Alternativ (optional)

Spänemaxx 100 ATEX

ATEX-22-zertifiziert und EX-geschützt

Technische Daten

Motorleistung:	2,2 kW/400 V/50 Hz
Luftmenge:	1.400 m ³
Tankvolumen:	100 Liter
Stellfläche:	181 x 80 x 73 cm
Gewicht:	100 kg

Cleanmaxx

Absauganlage für professionelle Einsatzzwecke in der Industrie

- ▶ Der Cleanmaxx wird für die allgemeine Firmenreinigung oder als Ergänzung für unterschiedliche Werkzeugmaschinen verwendet.
- ▶ Die geringen Abmessungen ermöglichen dem Bediener, sich leicht in beengten Räumen zu bewegen.
- ▶ Auf diese Weise werden die hohen Leistungen der Turbinen mit Seitenkanalverdichter voll ausgenutzt.

Technische Daten

Motorleistung:	2,2 kW/400 V/50 Hz
Tankvolumen:	38 Liter
Max. Unterdruck:	300 mbar
Max. Luftvolumen:	310 m ³ /h
Anzahl der Absaugstutzen:	1
Durchmesser der Absaugstutzen:	100 mm
Abmessungen :	90 x 63 x 104 cm
Gewicht:	90 kg



Emulsionsmaxx

Industriesauger zum sammeln und abscheiden von Spänen und Öl.

Der Staubsauger ist mit hoher Saugleistung für Späne und Flüssigkeiten, doppeltem Abscheider für Späne, Füllstandschwimmer, tangentialem Einlass mit integriertem Zyklon, 3D-Filter zur Reduzierung von Ölnebeln und manuellem Auslasssystem ausgestattet. In der Ausstattung mit allem optionalen Zubehör ist der Emulsionsmaxx mit einer automatischen Auslassdüse und einem praktischen, ergonomischen Ablagefach zu Erleichterung der Reinigungsarbeiten ausgestattet.

Technische Daten

Motorleistung:	3 kW/400 V/50 Hz
Max. Unterdruck:	310 mbar
Max. Luftvolumen:	310 m ³ /h
Fassungsvermögen Späne:	40 Liter
Fassungsvermögen Flüssigkeit:	100 Liter
Auslassgeschwindigkeit:	60 Liter/min.
Filtertyp:	Poliestic-Filter
Filterklasse:	L
Filterung im Abscheiderkorb:	106 µm
Abmessungen :	185 x 70 x 76 cm
Gewicht:	140 kg



Rollenbahnen

Heavy Rollenbahnen

- ▶ Längenmesseinrichtung mit Handradverstellung
- ▶ Rollen- und Messbahn mit digitaler LED-Maßanzeige in mm. Batteriebetrieben!
- ▶ Messanschlag durch Handrad vom Arbeitsplatz aus verstellbar, mit pneumatischer Bremse zur Maßfixierung
- ▶ Stabiler Materialanschlagswagen, verfahrbar auf großdimensioniertem Führungsprofil. Der Anschlagarm ist einstellbar und abklappbar
- ▶ Bei der Heavy A wird ein 6-bar-Pneumatikanschluss benötigt
- ▶ Die maximale Messlänge ist Bahnlänge minus 450 mm
- ▶ Freistellen (10 mm) Serie
- ▶ Traglast pro m: 300 kg
- ▶ Arbeitshöhe: 900 mm +/- 100 mm
- ▶ Messgenauigkeit: +/- 0,4 mm/m

Heavy A Manuelle Abfuhrrollenbahn



Einlegebleche optional

Rollenbahn Heavy A Abfuhrrollenbahn, Breite 350 mm

Anschlag digital/pneumatisch
6-bar-Pneumatikanschluss wird benötigt

Länge	Bestell-Nr.
2 m	350322
3 m	350323
4 m	350324
5 m	350325
6 m	350326
7 m	350327
8 m	350328

Nutzbare Rollenbreite 350 mm

Rollenbahn Heavy A Abfuhrrollenbahn, Breite 550 mm

Anschlag digital/pneumatisch
6-bar-Pneumatikanschluss wird benötigt

Länge	Bestell-Nr.
2 m	550322
3 m	550323
4 m	550324
5 m	550325
6 m	550326
7 m	550327
8 m	550328

Nutzbare Rollenbreite 550 mm

Heavy B Manuelle Abfuhrrollenbahn



Rollenbahn Heavy B Abfuhrrollenbahn, Breite 350 mm

Anschlag manuell, ablesbar über Lupe
Anschlagfixierung über Klemmhebel

Länge	Bestell-Nr.
2 m	350222
3 m	350223
4 m	350224
5 m	350225
6 m	350226
7 m	350227
8 m	350228

Nutzbare Rollenbreite 350 mm

Rollenbahn Heavy B Abfuhrrollenbahn, Breite 550 mm

Anschlag manuell, ablesbar über Lupe
Anschlagfixierung über Klemmhebel

Länge	Bestell-Nr.
2 m	550222
3 m	550223
4 m	550224
5 m	550225
6 m	550226
7 m	550227
8 m	550228

Nutzbare Rollenbreite 550 mm

Heavy C Zufuhrrollenbahn



Vertikalrollenträgerprofil,
Vertikalrollen und Einlegebleche
optional

Rollenbahn Heavy C Zufuhrrollenbahn, Breite 350 mm

Länge	Bestell-Nr.
2 m	350122
3 m	350123
4 m	350124
5 m	350125
6 m	350126
7 m	350127
8 m	350128

Nutzbare Rollenbreite 350 mm

Rollenbahn Heavy C Zufuhrrollenbahn, Breite 550 mm

Länge	Bestell-Nr.
2 m	550122
3 m	550123
4 m	550124
5 m	550125
6 m	550126
7 m	550127
8 m	550128

Nutzbare Rollenbreite 550 mm



Digital – mit Option S-WZ 51 und 52

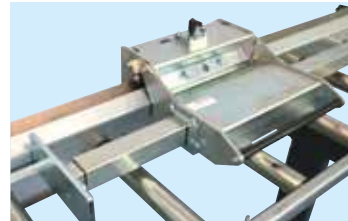

Standard – Heavy B manuell



Einlegebleche S-WZ 53 und 54,
jederzeit nachrüstbar



Vertikalrollenträgerprofil S-WZ 61
(350 mm) oder S-WZ 62 (550 mm)
Mit Vertikalrolle S-WZ 63 (180 mm
hoch) oder S-WZ 64 (330 mm hoch)
Ebenfalls jederzeit nachrüstbar.

Zubehör HEAVY Rollenbahnen

Bestell-Nr.	Bezeichnung
S-WZ07/1	Elektropneumatischer -Armrückzug (automatisch)
* S-WZ51	Digitalanzeige mit Magnetband +
* S-WZ52	zzgl. Magnetband pro m
S-WZ53	Einlegeblech 350 pro m komplett
S-WZ54	Einlegeblech 550 pro m komplett
S-WZ55	Einlegebleche mitte 350
S-WZ56	Einlegebleche mitte 550
S-WZ57	Einlegebleche vorne/hinten 350
S-WZ58	Einlegebleche vorne/hinten 550
S-WZ59	Einlegewanne /m 350
S-WZ60	Einlegewanne /m 550
S-WZ61	Vertikalrollenträgerprofil 350
S-WZ62	Vertikalrollenträgerprofil 550
S-WZ63	Vertikalrolle 180 hoch
S-WZ64	Vertikalrolle 330 hoch
S-WZ65	Adapter zur Säge

* Nur zusammen lieferbar → Meterzahl beachten!

KK 200



KK 200 R1

Rollenbahnen mit hochklappbarem Anschlag für die Modelle: Shark 200, PH 211, Tiger, Cobra, Condor, Falcon

Rollenbahnen Ladeseite (oder Entladeseite ohne Anschlag) Anbaumodule 1.500 mm

Typ/Längen	
KK200/1.500 mm	mit 1 Stützfuß pro 1.500 mm Modul

Rollenbahnen Entladeseite mit hochklappb. Anschlag R1, vorgesehene Längen

Typ/Längen	
KK200 R1/1.500 mm	komplett mit 1 Stützfuß
KK200 R1/3.000 mm	komplett mit 2 Stützfüßen
KK200 R1/4.500 mm	komplett mit 3 Stützfüßen
KK200 R1/6.000 mm	komplett mit 4 Stützfüßen

KK 200 R2

Rollenbahnen mit hochklappbarem Anschlag für die Modelle: PH 211, Tiger, Cobra, Condor, Falcon

Rollenbahnen Ladeseite (oder Entladeseite ohne Anschlag) Anbaumodule 1.500 mm

Typ/Längen	
KK200/1.500 mm	mit 1 Stützfuß pro 1.500 mm Modul

Rollenbahnen Entladeseite mit hochklappb. Anschlag R2, vorgesehene Längen

Typ/Längen	
KK200 R2/1.500 mm	komplett mit 1 Stützfuß
KK200 R2/3.000 mm	komplett mit 2 Stützfüßen
KK200 R2/4.500 mm	komplett mit 3 Stützfüßen
KK200 R2/6.000 mm	komplett mit 4 Stützfüßen

KK 200 R3

Rollenbahnen mit hochklappbarem Anschlag für die Modelle: PH 211, Tiger, Cobra, Condor, Falcon

Rollenbahnen Ladeseite (oder Entladeseite ohne Anschlag) Anbaumodule 1.500 mm

Typ/Längen	
KK200/1.500 mm	mit 1 Stützfuß pro 1.500 mm Modul

Rollenbahnen Entladeseite mit hochklappb. Anschlag R1, vorgesehene Längen

Typ/Längen	
KK200 R3/1.500 mm	komplett mit 1 Stützfuß
KK200 R3/3.000 mm	komplett mit 2 Stützfüßen
KK200 R3/4.500 mm	komplett mit 3 Stützfüßen
KK200 R3/6.000 mm	komplett mit 4 Stützfüßen

KK 330



KK 330 R1

Rollenbahnen mit hochklappbarem Anschlag für die Modelle: Shark 260/281/282/330/332, PH 261

Rollenbahnen Ladeseite (oder Entladeseite ohne Anschlag) Anbaumodule 1.500 mm

Typ/Längen	
KK330/1.500 mm	mit 1 Stützfuß pro 1.500 mm Modul

Rollenbahnen Entladeseite mit hochklappb. Anschlag R1, vorgesehene Längen

Typ/Längen	
KK330 R1/1.500 mm	komplett mit 1 Stützfuß
KK330 R1/3.000 mm	komplett mit 2 Stützfüßen
KK330 R1/4.500 mm	komplett mit 3 Stützfüßen
KK330 R1/6.000 mm	komplett mit 4 Stützfüßen

KK 330 R2

Rollenbahnen mit hochklappbarem Anschlag für die Modelle: Shark 260/281/282/330/332, PH 261

Rollenbahnen Ladeseite (oder Entladeseite ohne Anschlag) Anbaumodule 1.500 mm

Typ/Längen	
KK330/1.500 mm	mit 1 Stützfuß pro 1.500 mm Modul

Rollenbahnen Entladeseite mit hochklappb. Anschlag R2, vorgesehene Längen

Typ/Längen	
KK330 R2/1.500 mm	komplett mit 1 Stützfuß
KK330 R2/3.000 mm	komplett mit 2 Stützfüßen
KK330 R2/4.500 mm	komplett mit 3 Stützfüßen
KK330 R2/6.000 mm	komplett mit 4 Stützfüßen

KK 330 R3

Rollenbahnen mit hochklappbarem Anschlag für die Modelle: Shark 260/281/282/330/332, PH 261

Rollenbahnen Ladeseite (oder Entladeseite ohne Anschlag) Anbaumodule 1.500 mm

Typ/Längen	
KK110/1.500 mm	mit 1 Stützfuß pro 1.500 mm Modul

Rollenbahnen Entladeseite mit hochklappb. Anschlag R2, vorgesehene Längen

Typ/Längen	
KK330 R3/1.500 mm	komplett mit 1 Stützfuß
KK330 R3/3.000 mm	komplett mit 2 Stützfüßen
KK330 R3/4.500 mm	komplett mit 3 Stützfüßen
KK330 R3/6.000 mm	komplett mit 4 Stützfüßen

KK 460



KK 460 R2

Rollenbahnen mit hochklappbarem Anschlag für das Modell Shark 382-1

Rollenbahnen Ladeseite (oder Entladeseite ohne Anschlag) Anbaumodule 1.500 mm

Typ/Längen	
KK460/1.500 mm	mit 1 Stützfuß pro 1.500 mm Modul

Rollenbahnen Entladeseite mit hochklappb. Anschlag R2, vorgesehene Längen

Typ/Längen	
KK460 R2/1.500 mm	komplett mit 1 Stützfuß
KK460 R2/3.000 mm	komplett mit 2 Stützfüßen
KK460 R2/4.500 mm	komplett mit 3 Stützfüßen
KK460 R2/6.000 mm	komplett mit 4 Stützfüßen

KK 460 R3

Rollenbahnen mit hochklappbarem Anschlag für das Modell Shark 452

Rollenbahnen Ladeseite (oder Entladeseite ohne Anschlag) Anbaumodule 1.500 mm

Typ/Längen	
KK460/1.500 mm	mit 1 Stützfuß pro 1.500 mm Modul

Rollenbahnen Entladeseite mit hochklappb. Anschlag R2, vorgesehene Längen

Typ/Längen	
KK460 R3/1.500 mm	komplett mit 1 Stützfuß
KK460 R3/3.000 mm	komplett mit 2 Stützfüßen
KK460 R3/4.500 mm	komplett mit 3 Stützfüßen
KK460 R3/6.000 mm	komplett mit 4 Stützfüßen

R1 Hochklappbarer Anschlag

für Entladebühne Modell KK200 und KK 330

- ▶ Ermöglicht das Material frei vorzuschieben.
- ▶ Das Gleiten erfolgt auf einer Doppelhorizontalführung aus Aluminium mit Iglidur-Gleitbacke.
- ▶ Skalierung eingraviert in Aluminiumleiste.

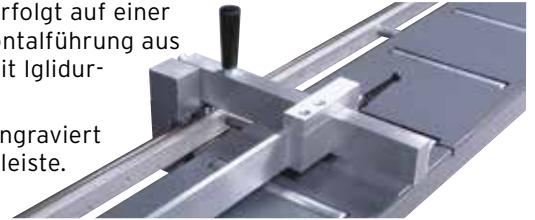

R2 Hochklappbarer Anschlag

für Entladebühne Modell KK200, KK 330 und KK 460

- ▶ Ermöglicht das Material frei vorzuschieben.
- ▶ Das Gleiten erfolgt auf einer Doppelhorizontalführung aus Aluminium mit Iglidur-Gleitbacke.
- ▶ Skalierung eingraviert in Aluminiumleiste.
- ▶ Das Ablesen des Maßes erfolgt über Lupe.



R3 Hochklappbarer Anschlag

für Entladebühne Modell KK200, KK 330 und KK 460.

- ▶ Hergestellt aus Guss und Stahl.
- ▶ Ermöglicht das Material frei vorzuschieben.
- ▶ Das Gleiten erfolgt auf einer Doppelhorizontalführung aus Stahl mit Kugelumlaufgleitbacke.
- ▶ Skalierung eingraviert in Aluminiumleiste.
- ▶ Das Ablesen des Maßes erfolgt über Lupe.

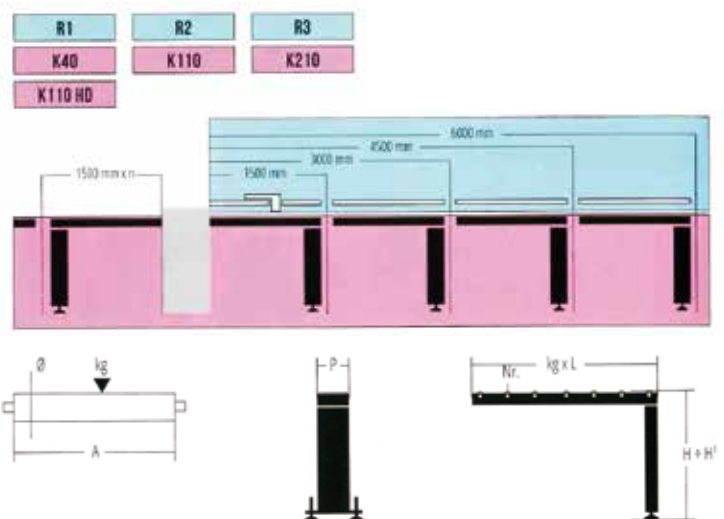
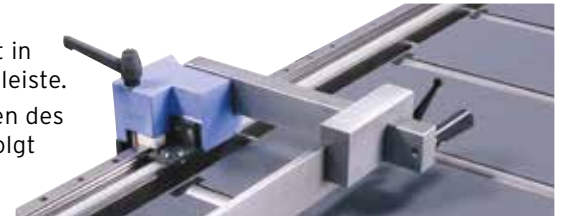

Modell	Ø mm	kg	A	P	Nr. x L	kg x L	Ø mm
KK 200	24	40	190	245	7	280 x 1.500	24
KK 330	32	110	330	360	6	660 x 1.500	32
KK 460	35	210	460	490	6	1.260 x 1.500	35

MEP BLAZE S

Motorisierter Anschlag auf einer linearen 45-mm-Führung und auf 4,7 Nm Servomotor.

- ▶ Der Anschlag fährt bis zum eingestellten Maß (das Schnittgut wird auf der rechten Seite der Maschine entladen) und für jeweils nur eine Messung durch.
- ▶ Rückzug- und Inkrementalfunktion.
- ▶ Positionsgenauigkeit +/- 0,1 mm.
- ▶ Max. Geschwindigkeit des Anschlagwagens 15 m/min.
- ▶ Stückzähler.
- ▶ Änderung in ein «Pusher System» (A) möglich.
- ▶ Adapterzubehör für den Anschluss an Rollenbahnen im Lieferumfang.
- ▶ Automatische elektrisches Anheben des Messanschlages (optional)
- ▶ Strichcodeleser (optional).
- ▶ Seitlich der Bedienkonsole montierte Steuerung der Sägemaschine
- ▶ 7"-Farbbildschirm
- ▶ Strichcodeleser (optional)
- ▶ Verlängerung des Anschlags auf 1000 mm, um zur Erreichung des Sägeblattes die ganze messbare Länge der Rollenbahn ausnutzen zu können (optional)
- ▶ Passende Rollenbahn: KK530-30F (Messsystem ohne Rollenbahn, die Rollenbahn muss dazu bestellt werden!)



MEP ARROW S

Motorisierter Anschlag auf einer linearen 30-mm-Führung und 3,3 Nm Servomotor

- ▶ Der Anschlag fährt bis zum eingestellten Maß (das Schnittgut wird auf der rechten Seite der Maschine entladen) und für jeweils nur eine Messung durch.
- ▶ Rückzug- und Inkrementalfunktion.
- ▶ Positionsgenauigkeit +/- 0,1 mm.
- ▶ Max. Geschwindigkeit des Anschlagwagens 15 m/min.
- ▶ Stückzähler.
- ▶ Änderung in ein «Pusher System» (A) möglich. Adapterzubehör für den Anschluss an Rollenbahnen im Lieferumfang.
- ▶ Steuerung auf drehbarem, selbsttragendem Untergestell.
- ▶ 7"-Farbbildschirm
- ▶ Manuell hochklappbarer Anschlagverlängerung des Anschlags auf 1000 mm, um zur Erreichung des Sägeblatts die ganze messbare Länge der Rollenbahn ausnutzen zu können (optional)
- ▶ Strichcodeleser (optional)
- ▶ Passende Rollenbahn: KK330 (Messsystem ohne Rollenbahn, die Rollenbahn muss dazu bestellt werden!)



MEP Linie KK

Die manuellen Rollenbahnen der KK-Linie können als Zufuhr- und Abfuhrseite der Sägemaschine eingesetzt werden: Sie sind in 1500 mm Länge für Lasten bis 2.000 kg und in 3.000 mm Länge für Lasten bis 4.000 kg erhältlich.

- ▶ Einfache, aber robuste Struktur, die die Handhabung jeder Art von Profil und Träger ermöglicht.
- ▶ Anpassungen, die eine Installation auch in rauen Umgebungen und im Außenbereich ermöglichen.
- ▶ Der optionale Kühlmittelauffangbehälter reduziert den Abfall von Kühlflüssigkeit auf 0.
- ▶ Die optionalen Abdeckungen zwischen den Rollen ermöglichen es, auch kleinste Schnittteile zu verwalten.

MEP KK530



MEP KK730



MEP KK930



Technische Daten	KK530 1.500 mm	KK530 3.000 mm	KK730 1.500 mm	KK730 3.000 mm	KK930 1.500 mm	KK930 3.000 mm
Anzahl Rollen	5	10	5	10	5	10
Abstand Rollen	305mm	305mm	305mm	305mm	305mm	305mm
Rollenlager	Ø 89mm	Ø 89mm	Ø 89mm	Ø 89mm	Ø 89mm	Ø 89mm
Anzahl FüÙe	4	6	4	6	4	6
FuÙhöhen	760 - 1010 mm	760 - 1010 mm	760 - 1010 mm	760 - 1010 mm	760 - 1.010 mm	760 - 1.010 mm
Max. Traglast	2.000 kg	4.000 kg	2.000 kg	4.000 kg	2.000 kg	4.000 kg

Zubehör Sägemaschinen

Micro-Kühl-Schmier-Systeme

Zur Bearbeitung aller Metalle und Buntmetalle beim Sägen, Bohren, Drehen, Fräsen, Stanzen, Gewindeschneiden.

Durch Feindosierung des Sprühmittels bleiben nach dem Bearbeiten keine Rückstände zurück. Die Werkstücke sind trocken und müssen zur eventuellen Weiterbearbeitung nicht entfettet werden.

Sprühdüsen auf Anfrage.

- ▶ W.Z. MicroCooler Typ I
- ▶ mit innenliegendem Behälter
- ▶ Bestell-Nr. 1950
- ▶ W.Z. MicroCooler Typ III
- ▶ mit außenliegendem Behälter
- ▶ Bestell-Nr. 1952



Düse 1960, für Shark Sägemaschinen

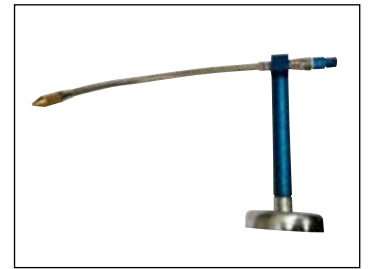

Düse 1963, Universaldüse mit Magnetfuß



Düse 1961, für Tiger Vertikal-Kreissägemaschinen

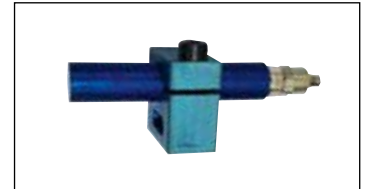

Düse 1965, für Cobra Kappsägen



Düse 1962 für Falcon Kreissägemaschinen

Spänewagen

- ▶ Fahrbar inkl. 4x Rollen
- ▶ Kippfunktion
- ▶ Spänesieb - Kühlmittel kann separat abgeführt werden.



Einsatzempfehlungen für Bimetall-Sägebänder

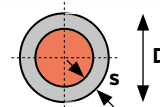

Sind zwei oder mehr Rohre nebeneinanderliegend zu trennen, benutzen Sie die Tabelle unter Berücksichtigung der doppelten Wanddicke s.

Zahnteilungsempfehlung für Vollmaterial Kombiverzahnung

Material- querschnitt mm	Zahn- teilung ZpZ
bis 30	10/14
20-50	8/12
25-60	6/10
35-80	5/8
50-100	4/6
70-120	4/5
80-150	3/4
130-350	2/3
250-600	1,4/2
500-1200	0,75/1,25
1000-3000	0,55/0,75

Zahnteilungsempfehlung für Rohre

Wand- stärke s mm	Rohr außen-Ø D mm											
	20	40	60	80	100	120	150	200	300	400	500	
	Zahnteilung Z (ZpZ)											
2	14	14	14	14	14	14	10-14	10-14	8-12	8-12	6-10	
3	14	14	10-14	10-14	10-14	10-14	8-12	8-12	8-12	6-10	6-10	5-8
4	14	14	10-14	10-14	8-12	8-12	8-12	8-12	6-10	5-8	5-8	4-6
5	14	10-14	10-14	10-14	8-12	8-12	8-12	8-12	5-8	5-8	5-8	4-6
6	14	10-14	10-14	8-12	8-12	8-12	8-12	5-8	5-8	4-6	4-6	4-6
8	14	10-14	8-12	8-12	8-12	6-10	6-10	5-8	4-6	4-6	4-6	4-6
10	-	8-12	6-10	6-10	6-10	5-8	5-8	4-6	4-6	4-6	4-6	3-4
12	-	8-12	6-10	6-10	5-8	5-8	4-6	4-6	4-6	4-6	3-4	3-4
15	-	8-12	6-10	5-8	5-8	4-6	4-6	4-6	4-6	3-4	3-4	3-4
20	-	-	6-10	5-8	4-6	4-6	4-6	3-4	3-4	3-4	3-4	2-3
30	-	-	-	4-6	4-6	4-6	3-4	3-4	3-4	3-4	2-3	2-3
50	-	-	-	-	-	3-4	3-4	3-4	3-4	2-3	2-3	2-3
75	-	-	-	-	-	-	-	2-3	2-3	2-3	2-3	2-3
100	-	-	-	-	-	-	-	-	2-3	2-3	2-3	1,4-2
150	-	-	-	-	-	-	-	-	-	2-3	2-3	1,4-2
>200	-	-	-	-	-	-	-	-	-	-	-	1,4-2

THOR 450 Zweisäulen-Bandsägehalbautomat

Erforschen Sie die Welt der Metallbearbeitung mit unserer halbautomatischen Doppelsäulen-Metallbandsäge der THOR-Reihe!

Diese Säge definiert Effizienz und Präzision neu, dank ihrer fortschrittlichen halbautomatischen Funktion und der stabilen Doppelsäulenstruktur.

Entwickelt für professionelle Anwendungen bietet sie mühelose Schnitte in größeren Rohrdurchmessern.





Der leistungsstarke Motor und die präzise Steuerung ermöglichen eine exakte Bearbeitung, während die halbautomatische Funktion den Workflow optimiert.

Ob in der Metallproduktion oder im Maschinenbau - unsere Doppelsäulen-Metallbandsäge THOR ist Ihr Schlüssel zu effizienter und hochpräziser Metallbearbeitung.

Investieren Sie in Spitzenqualität und erleben Sie eine Säge, die Ihre Produktivität auf das nächste Level hebt.



Technische Daten	THOR 450	THOR 560	THOR 660	THOR 860	THOR 1020
Minimalschnittfähigkeit	15 mm	25 mm	25 mm	25 mm	25 mm
Min. Anzug des Zuführerschraubstocks	45 mm	60 mm	60 mm	60 mm	60 mm
Maximale Öffnung des Schraubstocks	460 mm	570 mm	670 mm	870 mm	1,030 mm
Maximale Öffnung des Vertikalschraubstocks	460 mm	565 mm	665 mm	865 mm	1,030 mm
Sägebandabmessungen	6.600 x 41 x 1,3 mm	7.700 x 54 x 1,6 mm	8.800 x 67 x 1,6 mm	9.300 x 67 x 1,6 mm	11.000 x 67 x 1,6 mm
Schnittgeschwindigkeit	20 - 100 m/min	20 - 100 m/min	20 - 100 m/min	20 - 100 m/min	20 - 100 m/min
Motorleistung	7,5 Kw (10 HP)	11 Kw (15 HP)	11 Kw (15 HP)	15 Kw (20 HP)	15 Kw (20 HP)
Hydraulikaggregat Leistung	1,1 Kw (1,5 HP)	2,2 Kw (3 HP)	2,2 Kw (3 HP)	2,2 Kw (3 HP)	2,2 Kw (3 HP)
Maschinengewicht	4.000 kg	5.500 kg	6.200 kg	7.800 kg	9.500 kg
Abmessungen	3.350 x 1.500 x 2.175 mm	3.850 x 1.600 x 2.280 mm	4.300 x 1.700 x 2.474 mm	4.500 x 1.750 x 3.000 mm	5.100 x 2.100 x 3.300 mm
Versandabmessungen	4.500 x 1.750 x 2.300 mm	4.000 x 2.200 x 2.350 mm	4.500 x 2.200 x 2.545 mm	4.700 x 2.200 x 3.100 mm	5.300 x 2.200 x 3.400 mm

Schnittleistung -0°	THOR 450	THOR 560	THOR 660	THOR 860	THOR 1020
	450 mm	560 mm	660 mm	860 mm	1.020 mm
	450 x 450 mm	560 x 560 mm	660 x 660 mm	860 x 860 mm	1.020 x 1.020 mm
Hydraulischer Schraubstock für Bündelschnitt 	450 x 270 mm	560 x 340 mm	660 x 400 mm	860 x 520 mm	1.020 x 620 mm
Hydraulischer Schraubstock für Bündelschnitt bei maximaler Schnittleistung 	450 x 420 mm	525 x 340 mm	660 x 615 mm	860 x 800 mm	1.020 x 950 mm

VELOCEX 100 Hochleistungs-Kreissäge

Tauchen Sie ein in die Welt der Präzision mit unserer Hochleistungskreissäge für die Metallbearbeitung!

Die VELOCEX-Reihe setzt neue Maßstäbe für Schnelligkeit, Genauigkeit und Zuverlässigkeit beim Schneiden von Metall.

Ausgestattet mit einem leistungsstarken Motor und hochwertigen Materialien bietet sie herausragende Leistung in verschiedenen Metalleanwendungen.

Unsere Hochleistungskreissäge VELOCEX ermöglicht effiziente und präzise Schnitte in einem noch nie dagewesenen Tempo, um Ihren Anforderungen gerecht zu werden.

Investieren Sie in Qualität und steigern Sie die Effizienz Ihrer Metallbearbeitung mit unserer Hochleistungskreissäge.



Technische Daten	VELOCEX 65	VELOCEX 80	VELOCEX 100	VELOCEX 125	VELOCEX 150	VELOCEX 175
Barrenlänge	3.000 - 6.000 mm	3.000 - 6.000 mm	3.000 - 6.000 mm	3.000 - 6.000 mm	3.000 - 6.000 mm	3.000 - 6.000 mm
Stumpfstoßschnitt	0-programmierbarer Nullwert ab 10 mm	0-programmierbarer Nullwert ab 10 mm	0-programmierbarer Nullwert ab 10 mm	0-programmierbarer Nullwert ab 10 mm	0-programmierbarer Nullwert ab 10 mm	0-programmierbarer Nullwert ab 10 mm
Schnittlänge	6 mm bis zur Barrenlänge	6 mm bis zur Barrenlänge	10 mm bis zur Barrenlänge	10 mm bis zur Barrenlänge	20 mm bis zur Barrenlänge	20 mm bis zur Barrenlänge
Schrittmotor	6 - 500 mm	6 - 1.000 mm	10 - 1.000 mm	10 - 1.000 mm	20 - 1.000 mm	20 - 1.000 mm
Barrenreststück	40 mm / 40 mm + Schnittlänge	65 mm / 80 mm + Schnittlänge	100 mm / 90 mm + Schnittlänge	100 mm / 90 mm + Schnittlänge	100 mm / 120 mm + Schnittlänge	100 mm / 120 mm + Schnittlänge
Hartmetall-/Keramikplättchen-Sägeblatt	Dia 250x2,0x1,70x32, 4/9/50 & 4/11/63 mm	Dia 285 x 2,0 x 1,70 x 32, 4/9/50 & 4/11/63 mm Dia 315 x 2,0 x 1,70 x 32, 4/12/90 & 4/11/63 mm	Dia 360 x 2,6 x 2,25 x 40, 4/15/80 & 4/12/90 mm Dia 390 x 2,6 x 2,25 x 40, 4/15/80 & 4/12/90 mm	Dia 420 x 2,7 x 2,25 x 50, 4/15/80 & 4/12/90 mm Dia 460 x 2,7 x 2,25 x 50, 4/15/80 & 4/12/90 mm	Dia 460 x 2,7 x 2,25 x 50, 4/15/80 & 4/12/90 mm Dia 530 x 2,7 x 2,25 x 50, 4/15/80 & 4/12/90 mm	Dia 560 x 3,0 x 2,5 x 50, 4/15/80 & 4/12/90 mm
Drehzahl des Sägeblatts	Geschwindigkeitsänderung zw. 50 und 200 m/min	Geschwindigkeitsänderung zw. 50 und 200 m/min	Geschwindigkeitsänderung zw. 50 und 200 m/min	Geschwindigkeitsänderung zw. 50 und 200 m/min	Geschwindigkeitsänderung zw. 50 und 200 m/min	Geschwindigkeitsänderung zw. 50 und 200 m/min
Sägeblattmotor	7,5 Kw	11 Kw	15 Kw	18,6 Kw	30 Kw	30 Kw
Motor hydraulisches Steuergerät	2,2 Kw	2,2 Kw	2,2 Kw	2,2 Kw	2,2 Kw	2,2 Kw
Barrenlager	Geneigte Ausführung, Zuführbreite 710 mm	Geneigte Ausführung, Zuführbreite 710 mm	Geneigte Ausführung, Zuführbreite 1070 mm	Geneigte Ausführung, Zuführbreite 1070 mm	Geneigte Ausführung, Zuführbreite 885 mm	Geneigte Ausführung, Zuführbreite 885 mm
Max. Schnittleistung des geeigneten Stangenladers	1.700 kg	2.500 kg	5.000 kg	6.000 kg	7.500 kg	9.000 kg
Maschinengewicht	2.500 kg	3.000 kg	4.000 kg	4.500 kg	5.000 kg	5.500 kg
Abmessungen (mm)	2.500 x 950 x 1.900	2.500 x 2.550 x 1.900	2.800 x 2.550 x 2.050	2.800 x 2.550 x 2.050	3.700 x 2.600 x 2.100	3.700 x 2.600 x 2.100
Versandabmessungen (mm)	1.950 x 1.980 x 2.225	2.150 x 2.585 x 2.245	2.150 x 2.660 x 2.360	2.150 x 2.660 x 2.360	2.170 x 2.660 x 2.485	2.170 x 2.660 x 2.485
Zuführgeschwindigkeit in mm/sec	200 mm/sec	200 mm/sec	200 mm/sec	200 mm/sec	200 mm/sec	200 mm/sec
Zuführertoleranz pro 100 mm	0,03 mm	0,03 mm	0,03 mm	0,03 mm	0,03 mm	0,03 mm
Längentoleranz pro 100 mm	+/- 0,1 mm	+/- 0,1 mm	+/- 0,1 mm	+/- 0,1 mm	+/- 0,1 mm	+/- 0,1 mm
Schnittdaten	● 10 - 65 mm	● 10 - 80 mm	● 25 - 100 mm	● 25 - 125 mm	● 30 - 150 mm	● 50 - 175 mm
	■ 10 - 50 mm	■ 10 - 60 mm	■ 25 - 80 mm	■ 25 - 90 mm	■ 30 - 130 mm	■ 50 - 130 mm
	● 10 - 55 mm	● 10 - 65 mm	● 25 - 90 mm	● 25 - 100 mm	● 30 - 140 mm	● 50 - 145 mm

Manuelle Werkstattpressen 15, 30 und 50 Tonnen

Diese H-Rahmen Pressen können sowohl mit Hand als auch mit Fuß betrieben werden: Die Handpumpe ist gegen eine Fußpumpe austauschbar. Diese hydraulische Werkstattpressen haben fixierte Zylinder und die Höhe der Arbeitstische ist einfach einzustellen. Dank der höhenverstellbaren Arbeitstisch dieser H-Rahmen Pressen können Sie problemlos mit unterschiedlichen Material-/Produktgrößen arbeiten.

Die Hand- und Fußbetätigten Profi Pressen haben ein integriertes Manometer und einem verchromter Kolben (mit automatischer Rücklauf). Standardmäßig mit einem Satz V-Blöcke für zusätzliche Unterstützung geliefert. Diese manuellen Werkstattpressen werden in Europa hergestellt und nach den neuesten CE-Normen geliefert.

Kennzeichen der 15- und 30-Tonnen-Pressen:

- ▶ Hand- und Fußbetrieb
- ▶ Fester Zylinder
- ▶ Die Höhe des Arbeitstisches ist einfach einzustellen
- ▶ Integriertes Manometer
- ▶ Verchromter Kolben
- ▶ Automatischer Kolbenrücklauf
- ▶ V-Block-Satz

Im Unterschied zur 15- und 30-Tonnen-Pressen hat die 50-Tonnen-Pressen:

- ▶ einen verschiebbaren Zylinder
- ▶ und die Höhenverstellung des Arbeitstisches ist mit einer Winde ausgestattet.



Technische Daten		15 Tonnen	30 Tonnen	50 Tonnen
Presskraft	kN	147,15	294,3	490,5
Höchstdruck	bar	382,2	374,6	399,5
Kolbenhub	mm	160	160	160
Fester Zylinder		✓	✓	
Verschiebbarer Zylinder				✓
Arbeitsbreite	mm	560	565	750
Gewicht	kg	117	165	340
Zylinderdurchmesser	mm	82	115	140
Durchmesser Kolbenstange	mm	40	40	50
Durchmesser Kolbenboden	mm	50	50	60

Hydraulische Werkstattpresse 30 Tonnen

Unsere Werkstattpresse (30T) hat einen festen Zylinder und einen höhenverstellbaren Arbeitstisch (motorisiert). Ausgestattet mit Druckregulierung, Manometer, variabler Geschwindigkeit und einem Joystick um den Kolben auf und ab zu bewegen. Mit diesem Joystick können Sie auch die Geschwindigkeit einstellen, wodurch diese motorisierte hydraulische Presse perfekt für Präzisionsarbeiten geeignet ist.

Kennzeichen:

- ▶ Integriertes Manometer
- ▶ Druckregler
- ▶ Hydraulikaggregat mit variablen Geschwindigkeiten
- ▶ In der Höhe verstellbarer Arbeitstisch
- ▶ Joystick zur Steuerung von Kolben und Geschwindigkeit



Technische Daten		30 T M/H-2	60 T M/H-2
Presskraft	kN	297	600
Höchstdruck	bar	221	259
Kolbenhub	mm	350	380
Öllieferung	ltr/min	8,6	
Ölinhalt	dm ³	37	38
Arbeitsgeschwindigkeit	mm/sec	9,80	2,87
Annäherungsgeschwindigkeit	mm/sec		9,5
Rücklaufgeschwindigkeit	mm/sec	14	12
Motorleistung	kW	3	2,2
Spannung	V	400/3	400/3
Frequenz	Hz	50/60	50/60
Drehzahl pro Minute	rpm		
Isolationsschutz	IP		
Arbeitsbreite	mm	750	750
Gewicht	kg	385	540
Zylinderdurchmesser innen	mm	130	170
Durchmesser Kolbenstange	mm	55	75
Durchmesser Kolbenboden	mm	80	100

Hydraulische Werkstattpresse 60 Tonnen

Unsere 60 Tonnen Werkstattpresse hat einen festen Zylinder und einen höhenverstellbaren Arbeitstisch (motorisiert). Ausgestattet mit Druckregulierung, Manometer, 2 Geschwindigkeiten und einem Joystick um den Kolben auf und ab zu bewegen. Mit diesem Joystick können Sie den Kolben präzise bewegen, wodurch sich diese hydraulische Presse perfekt für Präzisionsaufgaben eignet.

Kennzeichen:

- ▶ Integriertes Manometer
- ▶ Druckregler
- ▶ Hydraulikaggregat mit 2 Geschwindigkeiten
- ▶ In der Höhe verstellbarer Arbeitstisch
- ▶ Joystick zur Bewegung des Kolbens nach oben/ unten

Hydraulische Werkstattpresse 100 Tonnen

Diese 100 Tonnen Hydraulikpresse hat eine extra breite Arbeitsbreite (1500 mm) für die Handhabung größerer Materialien.

Ausgestattet mit einem beweglichen Zylinder (links-rechts), höhenverstellbarem Arbeitstisch, Druckregulierung, 2 Geschwindigkeiten, Joystick und einer Handpumpe zum Präzisionspressen.

Kennzeichen:

- ▶ Verschiebbarer Zylinder (links-rechts)
- ▶ Extra breite Arbeitsbreite
- ▶ Integriertes Manometer
- ▶ Druckregler
- ▶ Hydraulikeinheit mit zwei Geschwindigkeiten
- ▶ In der Höhe verstellbarer Arbeitstisch
- ▶ Joystick zur Bewegung des Kolbens nach oben/unten
- ▶ Handpumpe für Präzisionsarbeiten

Hydraulische Werkstattpresse 160 Tonnen

Diese 160 Tonnen Hydraulikpresse hat eine extra breite Arbeitsbreite (1500 mm) für die Handhabung größerer Materialien.

Ausgestattet mit einem beweglichen Zylinder (links-rechts), höhenverstellbarem Arbeitstisch, Druckregulierung, 2 Geschwindigkeiten, Joystick und einer Handpumpe zum Präzisionspressen.

Kennzeichen:

- ▶ Verschiebbarer Zylinder (links-rechts)
- ▶ Extra breite Arbeitsbreite
- ▶ Integriertes Manometer
- ▶ Druckregler
- ▶ Hydraulikeinheit mit zwei Geschwindigkeiten
- ▶ In der Höhe verstellbarer Arbeitstisch
- ▶ Joystick zur Bewegung des Kolbens nach oben/unten
- ▶ Handpumpe für Präzisionsarbeiten

Hydraulische Werkstattpresse 200 Tonnen

Diese 200 Tonnen Hydraulikpresse ist mit einem beweglichen Zylinder (links-rechts), einem höhenverstellbaren Arbeitstisch, einer Druckregulierung, 2 Geschwindigkeiten, einem Joystick und einer Handpumpe zum Präzisionspressen ausgestattet.

Kennzeichen:

- ▶ Verschiebbarer Zylinder (links-rechts)
- ▶ Integriertes Manometer
- ▶ Druckregler
- ▶ Hydraulikeinheit mit zwei Geschwindigkeiten
- ▶ In der Höhe verstellbarer Arbeitstisch
- ▶ Joystick zur Bewegung des Kolbens nach oben/unten
- ▶ Handpumpe für Präzisionsarbeiten

Hydraulische Werkstattpresse 300 Tonnen

Die 300 Tonnen Werkstattpresse ist eine motorisierte Hydraulikpresse mit einer Arbeitsbreite von 1750 mm für den Umgang mit großer Materialien.

Ausgestattet mit einem beweglichen Zylinder (links-rechts), in der Höhe verstellbarem Arbeitstisch (müheles mit dem Motor), Druckregulierung und 2 Geschwindigkeiten.

Diese 300 Tonnen Werkstattpresse wird mit einem Fußpedal oder einer Handfernbedienung geliefert.

Kennzeichen:

- ▶ Verschiebbarer Zylinder
- ▶ Integriertes Manometer
- ▶ Druckregler
- ▶ Hydraulikeinheit mit zwei Geschwindigkeiten
- ▶ In der Höhe verstellbarer Arbeitstisch
- ▶ Fußpedal oder Handfernbedienung zur Steuerung des Kolbens

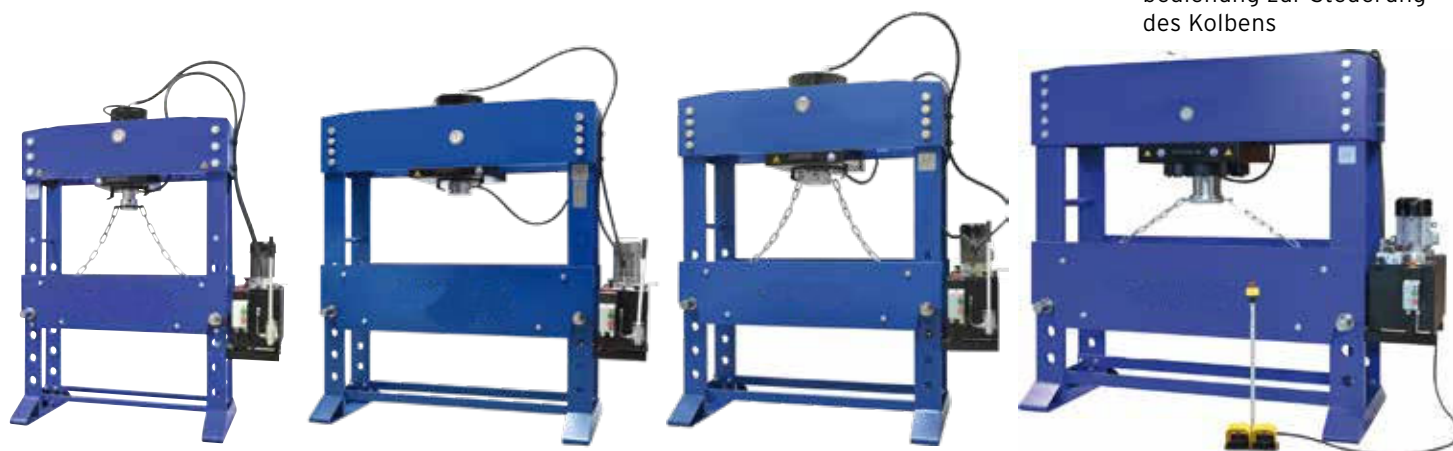

100 T M/H-M/C-2	100 T M/H-M/C-2/D=1500	160 T M/H-M/C-2	160 T M/H-M/C-2/D=1500	200 T M/H-M/C-2/D=1300	300 T M/H-M/C-2/D=1750
981	981	1.570	1.570	1.962	2.943
258	258	255	255	243	260
380	380	400	400	400	480
5,64/17,2	5,64/17,2	7,1/27,6	7,1/27,6	7,1/27,6	12/33
46	46	57	57	64	100
2,47	2,47	2,40	2,40	1,84	1,80
7,54	7,54	7,48	7,48	5,73	4,90
9,06	9,06	9,35	9,35	7,08	6,20
2,2	2,2	3	3	3	5,5
400/3	400/3	400/3	400/3	400/3	400/3
50/60	50/60	50/60	50/60	50/60	50/60
3.000	3.000	3.000	3.000	3.000	2.800
54	54	54	54	54	54
1.100	1.500	1.100	1.500	1.300	1.750
970	1.145	1.195	1.430	1.690	3.150
220	220	280	280	320	380
90	90	125	125	140	180
120	120	160	160	175	215

BMT 20 Tischbohrmaschine

Laufruhige Tischbohrmaschine für den Werkstattbereich.

Maschine inklusive:

- ▶ Bewegliche LED-Maschinenleuchte
- ▶ Schwenkbarer Arbeitstisch +/- 45 Grad
- ▶ Netzkabel und Stecker, somit sofort einsatzbereit
- ▶ Bohrtisch über Zahnstange verstellbar
- ▶ Tiefenanschlag mit Skala
- ▶ Not-Aus
- ▶ Nach aktueller CE-Konformität
- ▶ Stellmaße: 1050 x 470 x 620 mm
- ▶ Ausladung: 180 mm
- ▶ Tischgröße: 285 x 285 mm
45 kg belastbar

Technische Daten BMT 20

Bohrleistung	Ø 20 mm
Spindel	MK 2
Spindelhub	80 mm
Spindeldrehzahl	210-2.500 U/min / 50 Hz
Anzahl der Drehzahlbereiche	10 Schritte
Motor	0,38 kW / 400 V / 3 Ph
Netto-Gewicht	80 kg

Zubehör

Art.-Nr.	Typ/Bezeichnung
1301110000	Bohrpaket 2
1301030001	Morsekegel MK2 auf B16
1301030012	Schnellspannbohrfutter B16 - 1-16 mm
1301030015	Präzisionsschnellspannbohrfutter 1-16 mm
1301050002	Kühleinrichtung mit beige-stelltem Behälter



BMT 20 V Tischbohrmaschine

Laufruhige Tischbohrmaschine für den Werkstattbereich.

Maschine inklusive:

- ▶ Bewegliche LED Maschinenleuchte
- ▶ Schwenkbarer Arbeitstisch +/- 45 Grad
- ▶ Netzkabel und Stecker somit sofort einsatzbereit
- ▶ Bohrtisch über Zahnstange verstellbar
- ▶ Tiefenanschlag mit Skala
- ▶ Not-Aus
- ▶ Nach aktueller CE-Konformität
- ▶ Stellmaße: 1050 x 470 x 620 mm
- ▶ Ausladung: 180 mm
- ▶ Tischgröße: 285 x 285 mm
45 kg belastbar

Technische Daten BMT 20

Bohrleistung	Ø 20 mm
Spindel	MK 2
Spindelhub	85 mm
Spindeldrehzahl	350-2.500 U/min / 50 Hz 150-1.000 U/min / 50 Hz
Anzahl der Drehzahlen	2 Stufen
Motor	1,1 kW / 230 V / 1 Ph
Netto-Gewicht	91 kg

Zubehör

Art.-Nr.	Typ/Bezeichnung
1301110000	Bohrpaket 2
1301030001	Morsekegel MK2 auf B16
1301030012	Schnellspannbohrfutter B16 - 1-16 mm
1301030015	Präzisionsschnellspannbohrfutter 1-16 mm
1301050002	Kühleinrichtung mit beige-stelltem Behälter



BMT 23 VI Tischbohrmaschine

Leistungsstarke und laufruhige Tischbohrmaschine mit Gewindefunktion für den Werkstattbereich.

Maschine inklusive:

- ▶ Digitale Drehzahlanzeige
- ▶ Bewegliche LED-Maschinenleuchte
- ▶ Stufenlose Spindeldrehzahl / Frequenzumrichter
- ▶ Schwenkbarer Arbeitstisch +/- 45 Grad
- ▶ Netzkabel und Stecker, sofort einsatzbereit
- ▶ Bohrtisch über Zahnstange verstellbar
- ▶ Tiefenanschlag mit Skala
- ▶ Not-Aus
- ▶ Nach aktueller CE-Konformität
- ▶ Stellmaße: 1080 x 470 x 735 mm
- ▶ Ausladung: 180 mm
- ▶ Tischgröße: 285 x 285 mm / 45 kg belastbar

Technische Daten BMT 23 V

Bohrleistung	Ø 23 mm
Gewindefunktion	M 10
Spindel	MK 2
Spindelhub	90 mm
Spindeldrehzahl	150-1.250 / 350-3.000 U/min / 50 Hz
Drehzahlbereiche	Variable Drehzahlen
Motor	0,75 kW / 400 V / 3 Ph
Netto-Gewicht	106 kg

Zubehör

Art.-Nr.	Typ/Bezeichnung
1301110000	Bohrpaket 2
1301030001	Morsekegel MK2 auf B16
1301030012	Schnellspannbohrfutter B16 - 1-16 mm
1301030015	Präzisionsschnellspannbohrfutter 1-16 mm
1301050002	Kühleinrichtung mit beige-stelltem Behälter



BMS 25 Säulenbohrmaschine

Leistungsstarke und laufruhige Säulenbohrmaschine für den Werkstattbereich.

Maschine inklusive:

- ▶ Kühlmittleinrichtung im Maschinenfuß
- ▶ Bewegliche LED-Maschinenleuchte
- ▶ Schwenkbarer Arbeitstisch mit integriertem Maschinenschraubstock auf der Gegenseite mit Backenbreite 120mm
- ▶ Netzkabel und Stecker, sofort einsatzbereit
- ▶ Bohrtisch über Zahnstange verstellbar
- ▶ Tiefenanschlag mit Skala
- ▶ Not-Aus
- ▶ Nach aktueller CE-Konformität
- ▶ Stellmaße: 1745 x 750 x 450 mm
- ▶ Ausladung: 210 mm
- ▶ Tischgröße: 390 x 290 mm / 65 kg belastbar

Technische Daten BMT 20

Bohrleistung	Ø 25 mm
Morsekonus	MK 3
Spindelhub	125 mm
Spindeldrehzahl	220-1.680 U/min / 50 Hz
Anzahl der Stufen	9 Stufen
Motor	0,75 kW / 400 V / 3 Ph
Netto-Gewicht	144 kg

Zubehör

Art.-Nr.	Typ/Bezeichnung
1301060000	Bohrpaket 3
1301030002	Morsekegel MK3 auf B16
1301030012	Schnellspannbohrfutter B16 - 1-16 mm
1301030015	Präzisionsschnellspannbohrfutter 1-16 mm
1301050002	Kühleinrichtung mit beige-stelltem Behälter



BMS 32 Säulenbohrmaschine

Leistungsstarke und laufruhige Säulenbohrmaschine für den Werkstattbereich.

Maschine inklusive:

- ▶ Kühlmittleinrichtung im Maschinenfuß
- ▶ Bewegliche LED-Maschinenleuchte
- ▶ Schwenkbarer Arbeitstisch mit integriertem Maschinenschraubstock auf der Gegenseite mit Backenbreite 120mm
- ▶ Netzkabel und Stecker, somit sofort einsatzbereit
- ▶ Bohrtisch über Zahnstange verstellbar
- ▶ Tiefenanschlag mit Skala
- ▶ Not-Aus
- ▶ Nach aktueller CE-Konformität
- ▶ Stellmaße: 1745 x 750 x 450 mm
- ▶ Ausladung: 210 mm
- ▶ Tischgröße: 390 x 290 mm / 65 kg belastbar

Technische Daten BMS 32

Bohrleistung	Ø 32 mm
Spindel	MK 3
Spindelhub	125 mm
Spindeldrehzahl	105 - 2.650 U/min / 50 Hz
Anzahl der Drehzahlbereiche	9 Drehzahlen (polumschaltbar)
Motor	0,75 kW / 400 V / 3 Ph / 3,2 A
Netto-Gewicht	192 kg
Spindeldrehzahl Gewinden	200-700 min-1

Zubehör

Art.-Nr.	Typ/Bezeichnung
1301060000	Bohrpaket 3
1301030002	Morsekegel MK3 auf B16
1301030012	Schnellspannbohrfutter B16 - 1-16 mm
1301030015	Präzisionsschnellspannbohrfutter 1-16 mm
1301050002	Kühleinrichtung mit beige-stelltem Behälter



BMS 32 V Säulenbohrmaschine

Leistungsstarke und laufruhige Säulenbohrmaschine für den Werkstattbereich.

Maschine inklusive:

- ▶ Kühlmittleinrichtung im Maschinenfuß
- ▶ Bewegliche LED-Maschinenleuchte
- ▶ Schwenkbarer Arbeitstisch mit integriertem Maschinenschraubstock auf der Gegenseite mit Backenbreite 120mm
- ▶ Netzkabel und Stecker, sofort einsatzbereit
- ▶ Bohrtisch über Zahnstange verstellbar
- ▶ Tiefenanschlag mit Skala
- ▶ Not-Aus
- ▶ Nach aktueller CE-Konformität
- ▶ Stellmaße: 1745 x 750 x 450 mm
- ▶ Ausladung: 210 mm
- ▶ Tischgröße: 390 x 290 mm / 65 kg belastbar

Technische Daten BMS 32 V

Bohrleistung	Ø 32 mm
Spindel	MK 3
Spindelhub	125 mm
Spindeldrehzahl	150 - 2.500 U/min / 50 Hz
Anzahl der Drehzahlbereiche	Stufenlos
Motor	1,5 kW / 400 V / 1 Ph / 5 A
Netto-Gewicht	187 kg

Zubehör

Art.-Nr.	Typ/Bezeichnung
1301060000	Bohrpaket 3
1301030002	Morsekegel MK3 auf B16
1301030012	Schnellspannbohrfutter B16 - 1-16 mm
1301030015	Präzisionsschnellspannbohrfutter 1-16 mm
1301050002	Kühleinrichtung mit beige-stelltem Behälter





ECOMAX 14



**UNIMAX 1
FREQUENZ**



UNIMAX 1 TAP



BT 20



BTB 20



UNIMAX 2T



UNIMAX 2T TAP



UNIMAX 3T



UNIMAX 3T TAP

Technische Daten	ECOMAX 14	UNIMAX 1 FREQUENZ	UNIMAX 1 TAP	BT 20	BTB 20	UNIMAX 2T	UNIMAX 2T TAP	UNIMAX 3T	UNIMAX 3T TAP
Bestellnummer	M00012	M00001	M00017	M00027	M00029	M44667	M00021	M00023	M00024
Dauerbohrleistung in E 335	14 mm	15 mm	15 mm	20 mm	20 mm	18 mm	18 mm	25 mm	25 mm
Normalbohrleistung	15 mm	18 mm	18 mm	20 mm	20 mm	20 mm	20 mm	30 mm	30 mm
Gewindeschneidleistung		M 8	M 8	M16	M16	M 12	M 16 in S235	M 20	M 20
Spindel	MK 2	MK 2	MK 2	MK 2	MK 2	MK 2	MK 2	MK 3	MK 3
Bohrtiefe	70 mm	80 mm	80 mm	100 mm	100 mm	100 mm	100 mm	125 mm	125 mm
Ausladung	180 mm	180 mm	180 mm	250 mm	250 mm	225 mm	225 mm	260 mm	260 mm
Spindel/Tisch	bis 380 mm	bis 380 mm	bis 380 mm		20 - 430 mm	60-440 mm	60-440 mm	220 - 600 mm	220 - 600 mm
Spindel/Grundplatte	529 mm			185 - 541 mm	645 mm				
Tischfläche	250 x 220 mm	250 x 220 mm	250 x 220 mm	340 x 445 mm	450 x 315 mm	345 x 372 mm	345 x 372 mm	390 x 420 mm	390 x 420 mm
T-Nutenbreite	10 mm	10 mm	10 mm	12 mm	14/20 mm	14 mm	14 mm	14 mm	14 mm
Säulendurchmesser	65 mm	65 mm	65 mm	90 mm	90 mm	90 mm	90 mm	110 mm	110 mm
Gesamthöhe	890 mm	910 mm	910 mm	990 mm	1.100 mm	max. 955 mm	max. 955 mm	max. 1.200 mm	max. 1.200 mm
Gewicht	80 kg	80 kg	80 kg	120 kg	160 kg	110 kg	110 kg	220 kg	220 kg
Motor polumschaltbar	0,7/1,0 kW			0,6 / 1,2 kW	0,6 / 1,2 kW			0,8/1,5 kW	0,8/1,5 kW
Motor frequenzgeregelt		1,1 kW	1,1 kW			1,5 kW	1,5 kW		
Netzanschluss	400 V/50 Hz	230 V/50 Hz	230 V/50 Hz	400 V/50 Hz	400 V/50 Hz	230 V/50 Hz	230 V/50 Hz	400 V/50 Hz	400 V/50 Hz
Spindeldrehzahl stufenlos	420-2.100 min ⁻¹	200-4.000 min ⁻¹	200-4.000 min ⁻¹	100-1.800 min ⁻¹ 200 - 3.600 min ⁻¹	100-1.800 min ⁻¹ 200 - 3.600 min ⁻¹	100 - 2.000 min ⁻¹ 200 - 4.000 min ⁻¹	100 - 2.000 min ⁻¹ 200 - 4.000 min ⁻¹	80 - 1.440 min ⁻¹ 180 - 3.200 min ⁻¹	80 - 1.440 min ⁻¹ 180 - 3.200 min ⁻¹
Spindeldrehzahl gewinden			200-700 min ⁻¹					100 - 5.00 min ⁻¹ 200 - 1.000 min ⁻¹	



UNIMAX 3T AV



UNIMAX BT 36



UNIMAX 2 S



UNIMAX 2 S TAP



UNIMAX 3



UNIMAX 3 TAP

Technische Daten	UNIMAX 3 T AV	UNIMAX BT 36	UNIMAX 2 S	UNIMAX 2 S TAP	UNIMAX 3	UNIMAX 3 TAP
Bestellnummer	M00009	M00044	44668	M00022	1301040000	M00025
Dauerbohrleistung in E 335	25 mm	35 mm	18 mm	18 mm	25 mm	25 mm
Normalbohrleistung	30 mm	40 mm	20 mm	20 mm	30 mm	30 mm
Gewindeschneidleistung	M 20	M 30	M 12	M 16 in S235	M 20	M 20
Spindel	MK 3	MK 4	MK 2	MK 2	MK 3	MK 3
Vorschub stufenlos	30 - 400 mm/min	15 - 400 mm/min				
Bohrtiefe programmierbar	125 mm	160 mm	100 mm	100 mm	125 mm	125 mm
Ausladung	260 mm	300 mm	225 mm	225 mm	260 mm	260 mm
Spindel/Tisch	220 - 600 mm	245 - 747 mm	55-880 mm	55-880 mm	90-840 mm	90-840 mm
Spindel/Grundplatte						
Tischfläche	390 x 420 mm	390 x 420 mm	450 x 315 mm	450 x 315 mm	550 x 400 mm	550 x 400 mm
T-Nutenbreite	14 mm	14 mm	14 mm	14 mm	14 mm	14 mm
Säulendurchmesser	110 mm	120 mm	90 mm	90 mm	110 mm	110 mm
Gesamthöhe	max. 1.200 mm	1.368 mm	1.745 mm	1.745 mm	1.855 mm	1.855 mm
Gewicht	230 kg	285 kg	170 kg	170 kg	270 kg	270 kg
Motor polumschaltbar	0,8/1,5 kW					
Motor frequenzgeregelt		4,0 kW	1,5 kW	1,5 kW	0,8/1,5 kW	0,8/1,5 kW
Netzanschluss	400 V / 50 Hz		230 V/50 Hz	230 V/50 Hz	400 V/50 Hz	400 V/50 Hz
Spindeldrehzahl stufenlos	80 - 1.440 min ⁻¹ 180 - 3.200 min ⁻¹	50-2.400 min ⁻¹	100-2.000 min ⁻¹ 200-4.000 min ⁻¹	100-2.000 min ⁻¹ 200-4.000 min ⁻¹	80-1.400 min ⁻¹ 180-3.200 min ⁻¹	80-1.440 min ⁻¹ 180-3.200 min ⁻¹
Spindeldrehzahl gewinden				100-500 min ⁻¹ 200-1.000 min ⁻¹		



UNIMAX 3 AV



UNIMAX BS 36



UNIMAX 4 Basic



UNIMAX 4 Basic PLUS

Technische Daten	UNIMAX 3 AV	UNIMAX BS 36	UNIMAX 4 Basic	UNIMAX 4 Basic PLUS
Bestellnummer	M00003	M00043	M00014	M00024
Dauerbohrleistung in E 335	25 mm	35 mm	35 mm	35 mm
Normalbohrleistung	30 mm	40 mm	40 mm	40 mm
Gewindeschneidleistung	M 20	M 30	M 30	M 30
Spindel	MK 3	MK 4	MK 4	MK 4
Vorschub stufenlos	30–400 mm/min	15–400 mm/min	20–400 mm/min	20–400 mm/min
Bohrtiefe	125 mm	160 mm	175 mm	175 mm
Ausladung	260 mm	300 mm	310 mm	300 mm
Spindel/Tisch	90–840 mm	156–879 mm	70–830 mm	70–830 mm
Tischfläche	550 x 400 mm	550 x 400 mm	550 x 400 mm	650 x 500 mm
T-Nutenbreite	14 mm	14 mm	14 mm	14 mm
Säulendurchmesser	110 mm	120 mm	120 mm	140 mm
Gesamthöhe	1.900 mm	2.104 mm	1.980 mm	1.980 mm
Gewicht	280 kg	385 kg	450 kg	480 kg
Motor polumschaltbar	0,8/1,5 kW		1,5/3,0 kW	1,5/3,0 kW
Motor frequenzgeregelt		4,0 kW		
Netzanschluss	400 V/50 Hz	400 V/50 Hz	400 V/50 Hz	400 V/50 Hz
Spindeldrehzahl stufenlos	80–1.440 min ⁻¹ 180–3.200 min ⁻¹	50–2.400 min ⁻¹	120–2.500 min ⁻¹ 60–1.250 min ⁻¹	120–2.500 min ⁻¹ 60–1.250 min ⁻¹



UNIMAX 4



UNIMAX BS 50 AVST

Technische Daten	UNIMAX 4	UNIMAX BS 50 AVST
Bestellnummer	52508	66957
Dauerbohrleistung in E 335	40 mm	50 mm
Normalbohrleistung	45 mm	
Gewindeschneidleistung	M 36	M 45
Spindel	MK 4	MK 4
Vorschübe automatisch	30-1.650 mm/min	4
Bohrtiefe	175 mm	200 mm
Ausladung	300 mm	325 mm
Spindel/Tisch	70-830 mm	80-675 mm
Tischfläche	650 x 500 mm	650 x 500 mm
T-Nutenbreite	14 mm	14 mm
Säulendurchmesser	140 mm	160 mm
Gesamthöhe	1.980 mm	2.070 mm
Gewicht	480 kg	670 kg
Motor frequenzgeregelt	7,5 kW	2,0 / 3,8 kW
Netzanschluss	400 V/50 Hz	400 V/50 Hz
Spindeldrehzahl stufenlos mit Vorschüben	30-2.400 min ⁻¹	35 - 1.060 min ⁻¹ 0,1-0,18-0,28-0,45 mm/U
Bestellnummer		66958
Spindeldrehzahl stufenlos mit Vorschüben		50 - 1.500 min ⁻¹ 0,8-0,12-0,2-0,32 mm/U
Bestellnummer		66959
Spindeldrehzahl stufenlos mit Vorschüben		66 - 2.000 min ⁻¹ 0,6-0,09-0,15-0,25 mm/U



UNIMAX BT 18 GL



UNIMAX 3 T GL



UNIMAX BT 36 GL



UNIMAX BS 18 GL



UNIMAX 3 GL



UNIMAX BS 36 GL

Technische Daten	UNIMAX BT 18 GL	UNIMAX 3 T GL	UNIMAX BT 36 GL	UNIMAX BS 18 GL	UNIMAX 3 GL	UNIMAX BS 36 GL
Bestellnummer	M00033		13562			73958
Normalbohrleistung	15 mm	28 mm	35 mm	15 mm	28 mm	35 mm
Gewindeschneidleistung	M 3 - M 10	M 4 - M 20	M 5 - M 30	M 3 - M 10	M 4 - M 20	M 5 - M 30
Gewinde pro Stunde	1.000	800	800	1.000	800	800
Spindel	MK 2	MK 3	MK 4	MK 2	MK 3	MK 4
Gewindetiefe	60 mm	90 mm	90 mm	60 mm	90 mm	90 mm
Bohrtiefe programmierbar	100 mm	120 mm	160 mm	100 mm	120 mm	160 mm
Ausladung	250 mm	260 mm	300 mm	250 mm	260 mm	300 mm
Spindel/Tisch	185 - 541 mm	220 - 600 mm	245 - 745 mm	110 - 900 mm	90 - 840 mm	156 - 879 mm
Tischfläche	340 x 445 mm	420 x 390 mm	390 x 420 mm	450 x 315 mm	400 x 550 mm	550 x 400 mm
T-Nutenbreite	12 mm	14 mm	14 mm	14 mm	14 mm	14 mm
Säulendurchmesser	90 mm	110 mm	120 mm	90 mm	110 mm	120 mm
Gesamthöhe	1.050 mm	1.300 mm	1.520 mm	1.810 mm	1.955 mm	2.105 mm
Gewicht	120 kg	250 kg	270 kg	160 kg	280 kg	385 kg
Motor polumschaltbar						
Motor frequenzgeregelt	0,55 kW	0,9 kW	1,2 kW	0,55 kW	0,9 kW	1,2 kW
Netzanschluss	400 V / 50 Hz	400 V / 50 Hz	400 V/50 Hz	400 V / 50 Hz	400 V / 50 Hz	400 V/50 Hz
Spindeldrehzahl	320 / 560 / 1.000 / 1.600 min ⁻¹	95 / 160 / 200 / 350 / 420 / 450 / 750 / 900 / 1650 min ⁻¹	80 / 130 / 190 / 290 / 440 / 160 / 260 / 380 / 580 / 880 min ⁻¹	320 / 560 / 1.000 / 1.600 min ⁻¹	95 / 160 / 200 / 350 / 420 / 450 / 750 / 900 / 1650 min ⁻¹	80 / 130 / 190 / 290 / 440 / 160 / 260 / 380 / 580 / 880 min ⁻¹

MAXTAP/JOBTAP



Prozesssichere Gewindefertigungseinheit zum qualitätsorientierten Gewindeschneiden bzw. Gewindeformen M1 bis M18. Gewindebuchsen eindrehen(1), nachschneiden und -formen sowie zum Überprüfen bereits gefertigter Gewinde.

MAXTAP	G 5	G 8	G 14	G 16
Bestellnummer				
X5CrNi189/1.4435	M1 - M5	M2,5 - M8	M3,5 - M12	M4 - M14
9SMn28/1.0715	M1 - M6	M2,5 - M10	M3,5 - M14	M4 - M18
AlCuMgPb/3.1645	M1 - M6	M2,5 - M12	M3,5 - M16	M4 - M20
Gewindetiefe / Hub	45 / 65 mm	75 / 85 mm	75 / 85 mm	75 / 85 mm
Aufnahme	SWS 0	SWS 1	SWS 2	SWS 3
Schnellwechselsystem	inkl. 5 Einsätze	inkl. 6 Einsätze	inkl. 7 Einsätze	inkl. 9 Einsätze
Werkzeugaufnahmekegel	B 10	B 12	B 12	B 12
Abstand Aufnahme/Tisch	0 - 280 mm	0 - 400 mm	0 - 400 mm	0 - 400 mm
Drehmomentbereich	5 - 220 Ncm	50 - 700 Ncm	120 - 1.680 Ncm	150 - 2.100 Ncm
Drehzahlbereich	250 - 2.200 min ⁻¹	300 - 3.000 min ⁻¹	125 - 1.250 min ⁻¹	100 - 1.000 min ⁻¹
Breite	323 mm	312 mm	312 mm	312 mm
Tiefe	510 mm	530 mm	544 mm	544 mm
Höhe	780 mm	930 mm	930 mm	930 mm
Gewicht netto	51,4 kg	61,7 kg	63,3 kg	63,3 kg
Säule (mit Handrad verstellbar)	600 mm	750 mm	750 mm	750 mm
Grundplatte in mm	280 x 475 x 50	280 x 475 x 50	280 x 475 x 50	280 x 475 x 50
2 x T-Nuten	M 12 x 14	M 12 x 14	M 12 x 14	M 12 x 14
Netzspannung	230 V / 50-60 Hz	230 V / 50-60 Hz	230 V / 50-60 Hz	230 V / 50-60 Hz
Leistungsaufnahme	300 W	2.900 W	2.900 W	2.900 W



SPEEDMAX

Genau, handliche und vielseitig einsetzbare Bohr-Fräsmaschine mit hoher Rundlaufgenauigkeit für Bohrungen ab 0,2 mm. Durch die stufenlos einstellbare Drehzahl ist die Maschine optimal für Feinmechanik und Elektronik geeignet. Inkl. LED-Maschinenleuchte und 1 x ER 11 Spannzange 1,0 (5 µ)

- ▶ Leichte Fräsbearbeitung
- ▶ Individuell konfigurierbar
- ▶ Vielseitig einsetzbar



Visualisierung (Kamera mit Monitor)

Technische Daten SPEEDMAX

Bohrleistung in E 335	0,2 - 4 mm
Spindel / Spannzange	ER 11
Bohrtiefe	60 mm
Ausladung	215 mm
Spindel / Grundplatte	60 bis 345 mm
Grundplatte	280 x 475 mm
T-Nutenbreite	14 mm
Säulendurchmesser	60 mm
Gesamthöhe	780 mm
Gewicht	51 kg
Motor	0,75 kW
Netzanschluss	230 V / 50 Hz
Spindeldrehzahlen stufenlos	700 - 24.000 min ⁻¹

Technische Daten	25 FST	35 FST
Spindel	MK 3	MK 4
Anzugsgewinde	M 12	M 16
Pinolenhub	100 mm	130 mm
Normalbohrleistung	30 mm	35 mm
Spindel / Kreuztisch	80 bis 450 mm	60 bis 430 mm
Tischfläche	600 x 240 mm	800 x 240 mm
X- / Y- Weg	350 / 160 mm	470 / 245 mm
T-Nutenbreite Kreuztisch	12 mm	12 mm
T-Nutenbreite Grundplatte	14 mm	14 mm
Säulendurchmesser	110 mm	120 mm
Gesamthöhe	max. 1.920 mm	max. 1.970 mm
Gewicht	340 kg	500 kg
Motor polumschaltbar	0,8 / 1,5 kW	1,3 / 2,3 kW
Netzanschluss	400 V / 50 Hz	400 V / 50 Hz
Spindeldrehzahlen stufenlos BT 25 FST / BT 35 FST		
	80 - 1.400 min ⁻¹	80 - 1.400 min ⁻¹
	120 - 2.160 min ⁻¹	120 - 2.160 min ⁻¹
	160 - 2.800 min ⁻¹	160 - 2.800 min ⁻¹

BT 25 FST / 35 FST Bohr-Fräsmaschinen

Genau, handliche und vielseitig einsetzbare Bohr-Fräsmaschine. Der sehr ruhig laufende Antrieb und eine einwandfreie Klemmung der Pinole garantieren gute Oberflächen beim Fräsen. Der Spindelstock kann seitlich ausgiebig schwenken werden. Der Kreuztisch ist präzise geführt und genau einstellbar. Teilung 0,05 mm, Klemmeinrichtung für beide Achsen. Motorvollschutz.

- ▶ Leichte Fräsbearbeitung
- ▶ Individuell konfigurierbar
- ▶ Vielseitig einsetzbar



MSP Schwerer Maschinenschraubstock

- ▶ Äußerst robuster, schwerer Maschinenschraubstock für die Produktion und das Handwerk
- ▶ Grundkörper aus hochfestem Temper- oder Sphäroguß, gehärtete und geschliffene Backen,
- ▶ kräftige Trapezgewindespindeln mit langem Knebel für maximale Spannkräfte.
- ▶ Beide Backen mit Auflagefläche für flache Teile. Stahlbacken mit Längs- und Querprismen zur optimalen Anpassung an die Werkstückgeometrie. Korrosionsschutz Backen, Spindeln und Griffe.

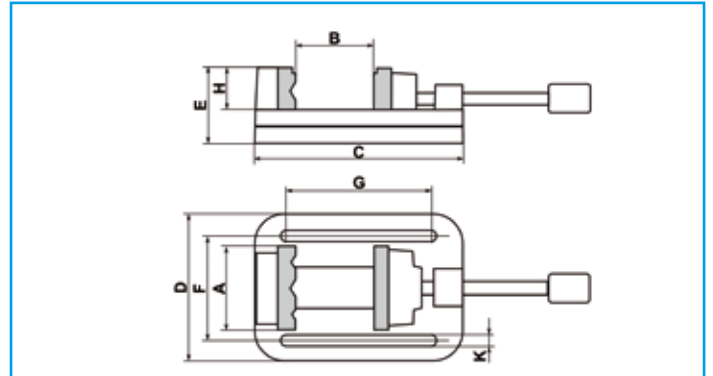
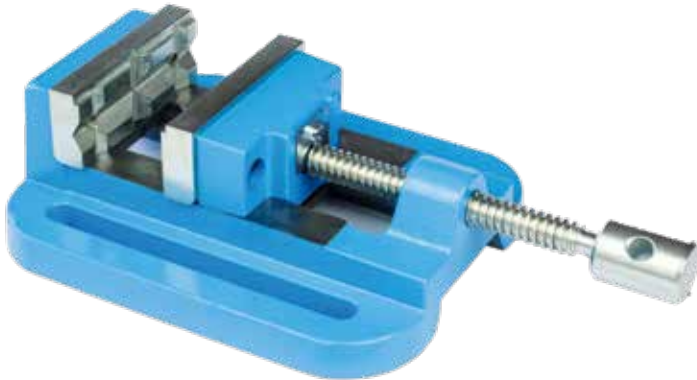

	A	B	C	D	E	F	G	H	K	Gew./kg
MSP 80	80	80	200	140	60	100	140	40	M 10	5,0
MSP 100	100	90	220	175	75	125	150	40	M 12	7,5
MSP 120	120	120	260	215	86	160	170	40	M 16	11,5
MSP 140	140	155	300	220	86	165	210	40	M 16	13,5

MSM Mittelschwerer Maschinenschraubstock

- ▶ Optimaler Maschinenschraubstock für Bohr-, Fließbohr- und Gewindeführungen. Mit genauer Außenführung, im ergonomisch gestalteten Hohlgriff verdeckt laufende Spindel und exakt gefrästen Auflageflächen.
- ▶ MSM 120 mit hochgenauer Backenführung durch zusätzlich außen geführter Gussbacken.

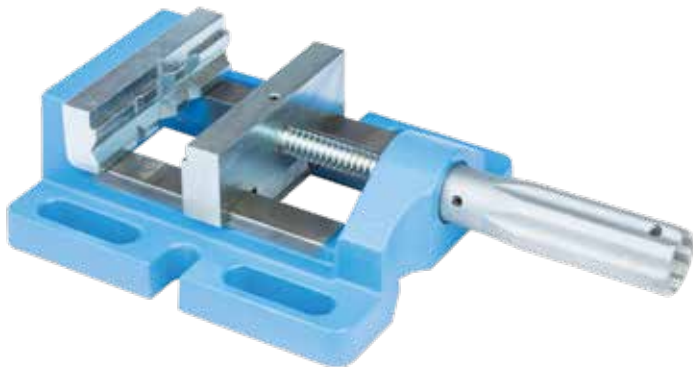

MSW Winkel-Maschinenschraubstock

- ▶ Universell einsetzbarer Winkelschraubstock mit 100 mm Backenbreite und 3 plangefrästen Auflageflächen zum Bearbeiten von Teilen in 2 oder 3 senkrecht zueinander stehenden Ebenen in einer Spannung

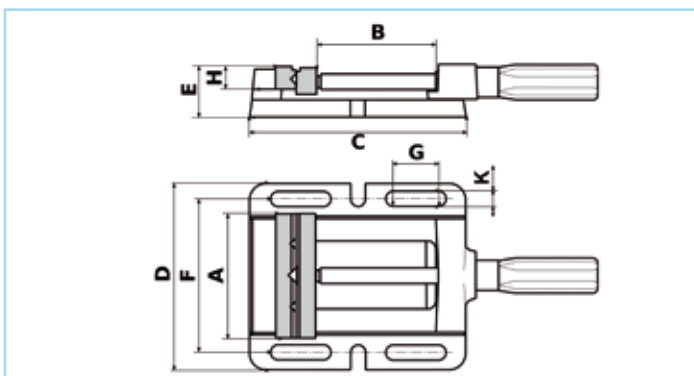
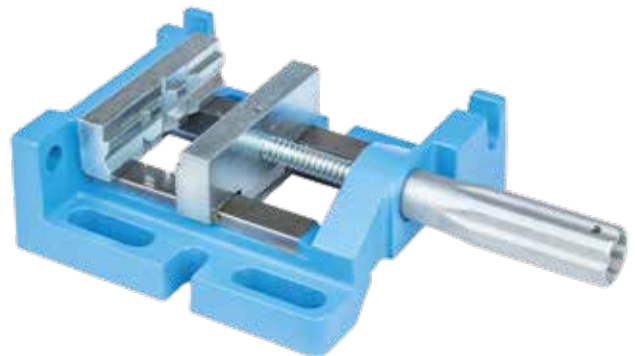

	A	B	C	D	E	F	G	H	K	Gew./kg
MSM 85	85	70	155	144	62	110	30	30	M 10	3,3
MSM100	100	95	175	152	64	125	35	30	M 12	4,0
MSM120	120	105	225	180	65	148	48	30	M 12	6,6
MSW100	100	85	185	154	64	125	32	30	M 12	4,9

MSL Leichter Maschinenschraubstock

- Für den anspruchsvollen Heimwerker. Grundkörper aus Maschinenguss, Backen und Spindel in aus Stahl, unverlierbarer praktischer Durchsteck-Knebel.

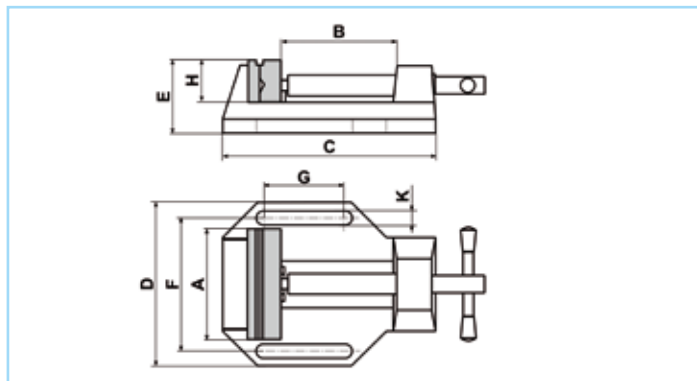
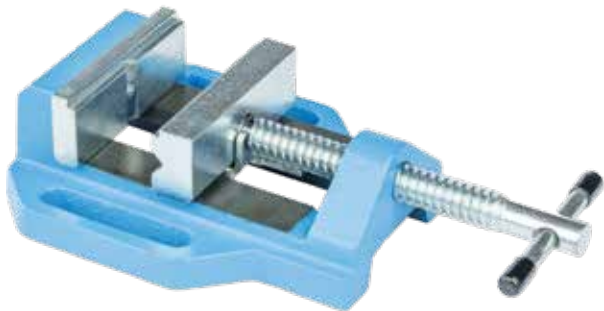

MSS Maschinenschraubstock mit Schnellverstellung

- Per Knopfdruck auslösbare Schnell Verstellung der Spannweite.
- Handkorpus aus Zinkdruckguss, Spindel und Backen aus Monus Se un Modellbau.



	A	B	C	D	E	F	G	H	K	Gew./kg
MSL 63	63	65	125	105	43	80	45	25	M 8	1,2
MSL 80	80	85	150	130	45	100	60	25	M 10	1,7

MSB 165 Bohrständer

Solide Ausführung zum exakten Bohren. Durch die asymmetrische Anordnung der 40 mm Säule zur Grundplatte erhält man zusätzlichen Freiraum. Gefräste Arbeitsfläche mit Spannnuten zum Befestigen von z.B. Schraubstöcken. Der abgewinkelte Maschinenträger ermöglicht eine gute Lesbarkeit der Tiefenskalierung. Mit integrierter Rückholfeder und Tiefenanschlag. Die Ausnutzung der max. Bohrtiefe von 65 mm ist ohne Umgreifen möglich. Der Maschinenträger ist um die Säule schwenkbar (Bild 1), so dass bei Befestigung am Rand des Arbeitstisches auch sehr lange Teile gebohrt werden können. Die Sicherheitstechnik ermöglicht eine gefahrlose Einstellung auf die gewünschte Arbeitshöhe. Mit dem Klemmhebel wird der Geräteträger auf der Säule fixiert. Verletzungsgefahr und Bohrerbruch sind ausgeschlossen.

Technische Daten	
Eurospannhals	43 mm
Ausladung (Säulenmitte)	165 mm
Säulendurchmesser	40 mm
Säulenlänge	500 mm
Arbeitshub	65 mm
Grundplatte	220 x 213 mm
Gewicht	5 kg



Zubehör
MKF 40



MBS 165
mit Zubehör MKF 40
Lieferung ohne Bohrmaschine

Schnellspannbohrfutter

B16/1-16 mm

Bestell-Nr.: 1301030012



Technische Daten

Aufnahme:	B16
Spannbereich:	1 – 16 mm
Abmaße:	50 x 50 x 95 mm
Gewicht:	1,0 kg
Rundlaufgenauigkeit:	max. 0,12 mm

Beschreibung	Bestell-Nummer
MK2/B16 Morsekegel	1301030001
MK3/B16 Morsekegel	1301030002
MK4/B16 Morsekegel	1301030003

Präzisionsspannbohrfutter

B16/1-16 mm

Bestell-Nr.: 1301030015



Technische Daten

Aufnahme:	B16
Spannbereich:	1 – 16 mm
Abmaße:	50 x 50 x 95 mm
Gewicht:	1,0 kg
Rundlaufgenauigkeit:	max. 0,04 mm

Beschreibung	Bestell-Nummer
MK2/B16 Morsekegel	1301030001
MK3/B16 Morsekegel	1301030002
MK4/B16 Morsekegel	1301030003

Gewindeschneid-Schnellwechselfutter ohne Längenausgleich DIN 228-B



Beschreibung		
MK2	M3 – M12	für Gr. 1
MK3	M3 – M12	für Gr. 1
MK3	M6 – M20	für Gr. 2



Beschreibung		
Schnellwechseleinsätze Gr. 1	DIN 371-19/2	M3 – M12
Schnellwechseleinsätze Gr. 2 mit Überlastkupplung/Rutschkupplung	DIN 371-31/3	M3 – M12

MAXION Kühlmittleinrichtung



- ▶ mit beigestellten 20 l Behälter, einschließlich Pumpe, Schlauchverbindung, flexiblem Ablauf und Absperrhahn

Bestell-Nr.: 1301050000

Kühlmittleinrichtung mit Kunststoffbehälter

- ▶ mit beigestellten 9 l Kunststoffbehälter, einschließlich Pumpe, Schlauchverbindung, flexiblem Ablauf und Absperrhahn

Bestell-Nr.: 1301050002



MAXION Zubehör

Bohrpakete



Abbildung ähnlich

Bohrpaket 1

1 Bohrfutterkegel MK 2 / B 16
 1 Reduziereinsatz MK 2 / MK 1
 1 Schraubstock MSP 80
 1 Schnellspannbohrfutter 1 - 13 mm/B 16

Bohrpaket 2

1 Bohrfutterkegel MK 2 / B 16
 1 Reduziereinsatz MK 2 / MK 1
 1 Schraubstock MSP 120
 1 Schnellspannbohrfutter 1 - 16 mm/B 16

Bohrpaket 3

1 Bohrfutterkegel MK 3 / B 16
 2 Reduziereinsätze MK 3 / MK 2, MK 3 / MK 1
 1 Schraubstock MSP 140
 1 Schnellspannbohrfutter 1 - 16 mm/B 16

Bohrpaket 4

1 Bohrfutterkegel MK 4 / B 16
 3 Reduziereinsätze MK4/3, MK4/2, MK4/1
 1 Schraubstock MSP 140
 1 Schnellspannbohrfutter 1 - 16 mm/B 16

Fräterspannfutter

ER 32



Schneideisenhalter



Abbildung mit Aufnahme und Schneideisen.
 Für Schneideisen MK 2 oder MK 3,
 entsprechende Aufnahme erforderlich!

Schneideisenaufnahme



für diverse Größen

Leitspindel



für diverse Steigungen

Spannzange ER 32



Spannbereich 3 - 20 mm

Gewindeschnellwechselfutter



MK2, MK3 oder MK 4
 M3-M12, M6-M20 oder M14-M33

Schnellwechseleinsatz



Gr. 1, Gr. 2 und Gr. 3

Mehrspindelbohrköpfe Revolverbohrköpfe

auf
Anfrage



Fräterspannfutter HW 3 - 25



mit 15 Spannzangen 3 - 20 mm im Koffer

LED-Maschinenleuchte



24 V / 230 V, 3 W

Unterschrank ECOMAX 14 / UNI 1



600 x 700 x 840mm, 60kg

Unterschrank BT 6 / BT36 / UNIMAX



BT 6
 300 x 470 x 760 mm 40kg
 UNIMAX 3T / BT 36
 400 x 690 x 720 mm 65 kg
 UNIMAX 2T / BT 20
 345 x 602 x 730 mm 45 kg

3 Bohrvorschübe AV



Flanschpinole



Höhenverstellung von vorn



Verdrehsicherung



Motorische Höhenverstellung Tisch



Gewindeschneideinrichtung

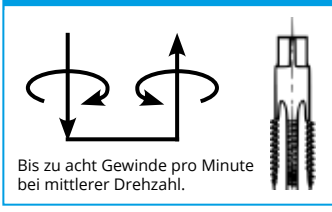

Bis zu acht Gewinde pro Minute
 bei mittlerer Drehzahl.

Zweihandstart



MKF Schnellspanneinrichtung



Tischverstellung von vorn



Minimale Mengenschmiersystem



Felneinstellnocken Gewindetiefe für H15GL



Digitale Tiefenanzeige Digitale Tiefenanzeige programmierbar

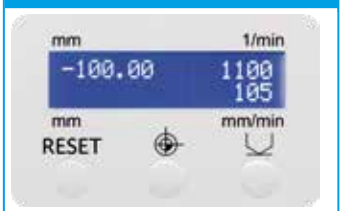

A 2308



A 2308 M



A 2308 B



A 2308 BM



Technische Daten	A 2308	A 2308 M	A 2308 B	A 2308 BM
Bohrleistung	Ø 23 mm	Ø 23 mm	Ø 23 mm	Ø 23 mm
Spindel	MK 2	MK 2	MK 2	MK 2
Gewindebohrleistung (Stahl/Guss)	M 16/M 20	M 16/M 20	M 16/M 20	M 16/M 20
Bohrtiefe	130 mm	130 mm	130 mm	130 mm
Tischabmessung	500 x 400 mm	500 x 400 mm	310 x 260 mm	310 x 260 mm
Motor	50 Hz, 0,65/0,90 kW, 105-210 UpM, 340-700 UpM, 445-890 UpM, 1.450-2.900 UpM	50 Hz, 0,65/0,90 kW, 105-210 UpM, 340-700 UpM, 445-890 UpM, 1.450-2.900 UpM	50 Hz, 0,65/0,90 kW, 105-210 UpM, 340-700 UpM, 445-890 UpM, 1.450-2.900 UpM	50 Hz, 0,65/0,90 kW, 105-210 UpM, 340-700 UpM, 445-890 UpM, 1.450-2.900 UpM
Netto-Gewicht	185 kg	195 kg	120 kg	130 kg

A 2608



A 2608 M



A 2608 B



A 2608 BM



Technische Daten	A 2608	A 2608 M	A 2608 B	A 2608 BM
Bohrleistung	Ø 25/28 mm	Ø 25/28 mm	Ø 25/28 mm	Ø 25/28 mm
Spindel	MK/MT 3	MK/MT 3	MK/MT 3	MK/MT 3
Gewindebohrleistung (Stahl/Guss)	M 16/M 20	M 16/M 20	M 16/M 20	M 16/M 20
Bohrtiefe	130 mm	130 mm	130 mm	130 mm
Tischabmessung	500 x 400 mm	500 x 400 mm	310 x 260 mm	310 x 260 mm
Abstand Spindel-Tisch	max. 830 mm	max. 830 mm	max. 830 mm	max. 830 mm
Motor	50 Hz, 0,65/0,9 kW, 105-210 UpM, 340-700 UpM, 445-890 UpM, 1.460-2.900 UpM	50 Hz, 0,65/0,9 kW, 105-210 UpM, 340-700 UpM, 445-890 UpM, 1.460-2.900 UpM	50 Hz, 0,65/0,9 kW, 105-210 UpM, 340-700 UpM, 445-890 UpM, 1.460-2.900 UpM	50 Hz, 0,65/0,9 kW, 105-210 UpM, 340-700 UpM, 445-890 UpM, 1.460-2.900 UpM
Netto-Gewicht	185 kg	195 kg	120 kg	130 kg

A 3008



A 3008 M



A 3008 B



Technische Daten	A 3008	A 3008 M	A 3008 B
Bohrleistung	Ø 30/32 mm	Ø 30/32 mm	Ø 30/32 mm
Spindel	MK/MT 3	MK/MT 3	MK/MT 3
Gewindebohrleistung (Stahl/Guss)	M 18/M 22	M 18/M 22	M 18/M 22
Bohrtiefe	150 mm	150 mm	150 mm
Tischabmessung	500 x 400 mm	500 x 400 mm	370 x 375 mm
Motor	50 Hz, 0,65/0,90 kW, 105-210 UpM, 340-700 UpM, 445-890 UpM, 1.450-2.900 UpM	50 Hz, 0,65/0,90 kW, 105-210 UpM, 340-700 UpM, 445-890 UpM, 1.450-2.900 UpM	50 Hz, 0,65/0,90 kW, 105-210 UpM, 340-700 UpM, 445-890 UpM, 1.450-2.900 UpM
Netto-Gewicht	260 kg	270 kg	175 kg

A 3008 BM



A 3008 F



A 3008 MF



Technische Daten	A 3008	A 3008 M	A 3008 B
Bohrleistung	Ø 30/32 mm	Ø 30/32 mm	Ø 30/32 mm
Spindel	MK 3	MK 3	MK 3
Gewindebohrleistung (Stahl/Guss)	M 18/M 22	M 18/M 22	M 18/M 22
Bohrtiefe	150 mm	150 mm	150 mm
Tischabmessung	370 x 375 mm	500 x 400 mm	500 x 400 mm
Motor	50 Hz, 0,65/0,90 kW, 105-210 UpM, 340-700 UpM, 445-890 UpM, 1.450-2.900 UpM	50 Hz, 0,65/0,90 kW, 105-210 UpM, 340-700 UpM, 445-890 UpM, 1.450-2.900 UpM	50 Hz, 0,65/0,90 kW, 105-210 UpM, 340-700 UpM, 445-890 UpM, 1.450-2.900 UpM
Netto-Gewicht	185 kg	260 kg	270 kg

A 3808



A 3808 M



A 3808 ME



Technische Daten	A 3808	A 3808 M	A 3808 ME
Bohrleistung	Ø 35 mm	Ø 35 mm	Ø 35 mm
Spindel	MK 4	MK/MT 4	MK/MT 4
Gewindebohrleistung (Stahl/Guss)	M 20/M 24	M 20/M 24	M 20/M 24
Bohrtiefe	150 mm	150 mm	150 mm
Tischabmessung	500 x 400 mm	500 x 400 mm	500 x 400 mm
Motor	50 Hz, 1,4/2 kW, 75-160 UpM, 265-440 UpM, 535-890 UpM, 1.490-3.010 UpM	50 Hz, 1,4/2 kW, 75-160 UpM, 265-440 UpM, 535-890 UpM, 1.490-3.010 UpM	50 Hz, 1,4/2 kW, 75-160 UpM, 265-440 UpM, 535-890 UpM, 1.490-3.010 UpM
Netto-Gewicht	270 kg	280 kg	280 kg

A 4008



A 4008 M



A 4008 ME



Technische Daten	A 4008	A 4008 M	A 4008 ME
Bohrleistung	Ø 40 mm	Ø 40 mm	Ø 40 mm
Spindel	MK/MT 4	MK/MT 4	MK/MT 4
Gewindebohrleistung (Stahl/Guss)	M 24/M 28	M 24/M 28	M 24/M 28
Bohrtiefe	190 mm	190 mm	190 mm
Tischabmessung	500 x 400 mm	500 x 400 mm	500 x 400 mm
Motor	50 Hz, 0,65/0,90 kW, 105-210 UpM, 340-700 UpM, 445-890 UpM, 1.450-2.900 UpM	50 Hz, 0,65/0,90 kW, 105-210 UpM, 340-700 UpM, 445-890 UpM, 1.450-2.900 UpM	50 Hz, 0,65/0,90 kW, 105-210 UpM, 340-700 UpM, 445-890 UpM, 1.450-2.900 UpM
Netto-Gewicht	320 kg	330 kg	330 kg

ROSENFORS 25 Getriebe-Säulenbohrmaschine

Die Getriebemaschine zum kleinen Preis. Mit 4 Spindeldrehzahlen und einem qualitativ hochwertigen Getriebekopf ist sie die ideale Maschine für Instandhaltungs- und Ausbildungsbetriebe. MADE IN SWEDEN

Technische Daten	Rosenfors 25
Bohrleistung	Ø 25/28 mm
Gewindebohrleistung (Stahl/Guss)	M 16/M 20
Spindel	MK 3
Bohrtiefe	130 mm
Tischfläche	500 x 400 mm
Säulendurchmesser	100 mm
Gesamthöhe	1.720 mm
Gewicht	185 kg
Motor	0,65/0,80 kW
Netzanschluss	400 V, 50 Hz



ARBOGA A 2508 U

Der Bohrkopf lässt sich in der Höhe verstellen und zu beiden Seiten um 45° schwenken. Der gewünschte Winkel kann an einer Gradskala eingestellt werden.

Das Getriebe ist mit unserer geprüften Technik für höchstmögliches Drehmoment gebaut. Schrägverzahnte Zahnräder in Kombination Stahl gegen verstärktes Fibernaterial geben einen hohen Wirkungsgrad, ein niedriges Geräuschniveau, sowie lange Lebensdauer und ein nahezu wartungsfreies Getriebe.

Die Bohrspindel aus hochwertigem Stahl läuft in nachstellbaren Kugel- / Rollenlagern, was höchste Präzision und kleinsten Toleranzen garantiert. Die verstellbare Rückholfeder kann dem Werkzeuggewicht angepasst werden. Die Spindelnase ist zur Aufnahme von Fräswerkzeugen vorbereitet.

Der Tisch kann mit automatischem Längsvorschub ausgerüstet werden. Die Maschine ist standardmäßig mit einem Koordinatentisch mit 3 T-Nuten und Kühlmittelrinne ausgestattet.

Der Feinvorschub der Spindel wird durch ein Handrad auf der Vorderseite des Bohrkopfes geregelt und ermöglicht eine genaue Einstellung der Nuttiefe beim Fräsen.

Für Fräsarbeiten kann die Pinole in gewünschter Höhe festgestellt werden. Durch ihre kräftige und stabile Konstruktion ist S 25 U auch für Abreib- und Gewindecnidearbeiten geeignet.

Der Tisch, die Säule und der Bohrkopf sind auf einem stabilen Gestell montiert. Im unteren Teil des Gestelles kann eine Kühlmiteleinrichtung eingebaut werden.

Die Maschine ist komplett ausgerüstet mit einem Wärme-Überlastschutz, einer Spannungsausfallsicherung und einem Notschalter. Bohr-/Spindelschutz ist Standard im CE-Gebiet.

Technische Daten	Arboga A 2508 U
Bohrleistung	Ø 25/28 mm
Gewindebohrleistung (Stahl/Guss)	M 16/M 20
Spindel	MK 3
Bohrtiefe	130 mm
Tischfläche	584 x 242 mm
Säulendurchmesser	100 mm
Gesamthöhe	1.785 mm
Gewicht	285 kg
Motor	0,65/0,90 kW
Netzanschluss	400 V, 50 Hz



ARBOGA Zubehör

Arbeitsbeleuchtung, LED



Werkzeugsatz MK 3



Autom. Gewindeschneideinrichtung



(Abbildung ähnlich)

Kühlmitteleinrichtung



Anschlusskabel 3 m mit Stecker



Fußbediente Gewindeschneideinrichtung



Fußbedienung Ein/Aus



Bearbeitete Fussplatte

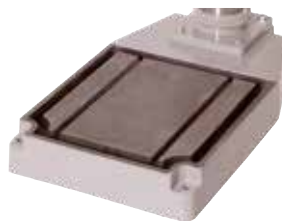

Digitale Bohrtiefenanzeige



Spindel mit Gewinde für Fräswerkzeugaufnahme inkl. Pinolenklemmung



Kreuztisch



Fräterspannfutter



0 - 13 mm



3 - 16 mm



TFÄRGO



Bohrschutz, Standard!



T25R22



Werkzeugsatz MK 4



T25009



T25010



T25U43



T25U25



T25U26



Bandschleifmaschinen

DYNAMIK Bandschleifmaschinen

- ▶ Robustes, mechanisches Bandspannsystem mit Bandschnellwechsel
- ▶ Stabile, verstellbare Materialauflage
- ▶ Höhenverstellbarer Schleiftisch
- ▶ Geschweißtes Stahluntergestell

DYNAMIK 75

Artikel	kW	U/min	m/s	dB	kg	Bandmaß	Bestell-Nummer
Dynamik 75/1/3	3	2800	33	83	75	75 x 2000 mm	DYN75/1/3
Dynamik 75/2/3	2,6/3,37	1400/2800	16,5/33	83	75	75 x 2000 mm	DYN75/2/3

DYNAMIK 150

Artikel	kW	U/min	m/s	dB	kg	Bandmaß	Bestell-Nummer
Dynamik 150/1/3	3	2800	33	83	95	150 x 2000 mm	DYN150/1/3
Dynamik 150/2/3	2,6/3,37	1400/2800	16,5/33	83	95	150 x 2000 mm	DYN150/2/3



PANTHER Bandschleifmaschinen

- ▶ Power Kraftpaket mit 4 Motorenvarianten.
- ▶ Vibrationsfreie Laufruhe.
- ▶ Arbeitshöhe verstellbar.
- ▶ S1 Motoren mit 100 % Einschaltdauer.
- ▶ Flächen- und Kontaktschleifen ist möglich.
- ▶ Schutzabdeckung zum Flächenschleifen abnehmbar.
- ▶ Nach CE-Norm gebaut.



Doppelspannarm zum exakten Spannen des Schleifbandes (wartungsfrei)



Poly-Ethan Antriebsscheibe: 3-fache Lebensdauer, geringer Aufpreis



PANTHER 75

Artikel	kW	U/min	m/s	dB	kg	Bandmaß	Bestell-Nummer
Panther 75/1/3	3	2800	33	83	90	75 x 2000 mm	5000001003
Panther 75/2/3	2,6/3,37	1400/2800	16,5/33	83	90	75 x 2000 mm	5000002003
Super Panther 75/1/4	4	2800	33	83	90	75 x 2000 mm	5000001004
Super Panther 75/2/4	3,4/4,5	1400/2800	16,5/33	83	90	75 x 2000 mm	5000002004

PANTHER 150

Artikel	kW	U/min	m/s	dB	kg	Bandmaß	Bestell-Nummer
Panther 150/1/3	3	2800	33	83	105	150 x 2000 mm	5000003003
Panther 150/2/3	2,6/3,37	1400/2800	16,5/33	83	105	150 x 2000 mm	5000004003
Super Panther 150/1/4	4	2800	33	83	105	150 x 2000 mm	5000003004
Super Panther 150/2/4	3,4/4,5	1400/2800	16,5/33	83	105	150 x 2000 mm	5000004004



BÜFFEL Radienschleifmaschinen

- ▶ Exzenter-Schnell verspannung für
- ▶ Präziser Support mit Gewindespindel zur problemlosen Einstellung auf Gehrung
- ▶ Serienausstattung mit 42,4 mm = 1 1/4 Zoll Ausschleifrolle
- ▶ Weitere Rollendurchmesser siehe Preisliste



BÜFFEL 75

Artikel	kW	U/min	m/s	dB	kg	Bandmaß	Bestell-Nummer
Büffel 75/1/3	3	2800	33	83	160	75 x 2000 mm	50RA001003
Büffel 75/2/3	2,6/3,37	1400/2800	16,5/33	83	160	75 x 2000 mm	50RA002003
Büffel 75/1/4	4	2800	33	83	160	75 x 2000 mm	50RA001004
Büffel 75/2/4	3,4/4,5	1400/2800	16,5/33	83	160	75 x 2000 mm	50RA002004



BÜFFEL 150

Artikel	kW	U/min	m/s	dB	kg	Bandmaß	Bestell-Nummer
Büffel 150/1/3	3	2800	33	83	190	150 x 2000 mm	50RA003003
Büffel 150/2/3	2,6/3,37	1400/2800	16,5/33	83	190	150 x 2000 mm	50RA004003
Büffel 150/1/4	4	2800	33	83	190	150 x 2000 mm	50RA003004
Büffel 150/2/4	3,4/4,5	1400/2800	16,5/33	83	190	150 x 2000 mm	50RA004004

Bandschleifmaschinen

PIKKOLO Tischbandschleifmaschine

- ▶ Universell einsetzbar, zum Entgraten kleiner Teile, zum durchgehenden Flächenschleifen und zum Abtragschleifen.
- ▶ Sehr robuste Bauweise. Optimal für beengte Raumverhältnisse.
- ▶ Optimal auch für Service-Fahrzeuge.

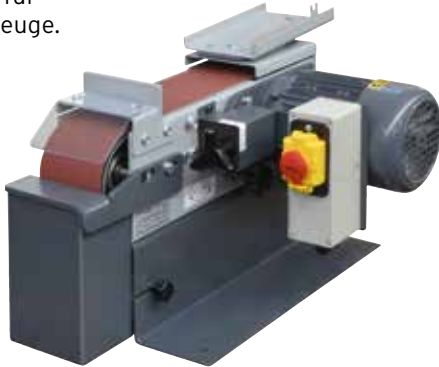

Klappe geöffnet zum Flächenschleifen kleiner Werkstücke



Schneller Bandwechsel, einfache Handhabung

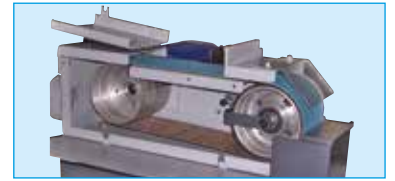

Artikel	kW	U/min	m/s	dB	kg	Bandmaß	Bestell-Nummer
PIKKOLO 400 Volt - 16 A -	1,5	2800	33	79	38	100 x 1000 mm	PIK100/400
PIKKOLO 230 Volt	1,2	2800	33	19	38	100 x 1000 mm	PIK100/230

WICHTEL 100/1 Horizontal- und Vertikalschleifmaschine

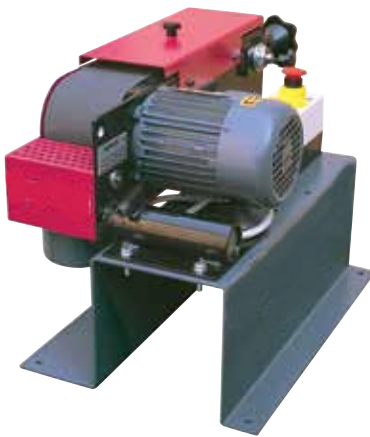

Artikel	kW	U/min	m/s	dB	kg	Bandmaß	Bestell-Nummer
Wichtel 100/1 400 Volt - 16 A -	0,75	2800	19	83	38	100 x 1000 mm	WI100/1

WICHTEL 101/1 Horizontal- und Vertikalschleifmaschine



Artikel	kW	U/min	m/s	dB	kg	Bandmaß	Bestell-Nummer
Wichtel 101/1 400 Volt - 16 A -	1,1	2800	28	83	86	120 x 1500 mm	WI101/1

RASANT 303/2 und 310/2 Horizontal- und Vertikalschleifmaschine

- ▶ Vibrationsfreier Rundlauf
- ▶ Flächen- und Kontaktschleifen ist möglich
- ▶ Schutzabdeckung für Flächenschleifen abnehmbar und verschiebbar
- ▶ Anschlussstutzen für Absauganlage
- ▶ Nach CE-Norm gebaut

Artikel	kW	U/min	m/s	dB	kg	Bandmaß	Bestell-Nummer
Rasant 303/2 400 Volt - 16 A -	1,27/1,7	1400/2800	15/30	19	83	150 x 1750 mm	50000303/2
Rasant 310/2 400 Volt - 16 A -	0,6/0,82	1400/2800	13/26	19	83	120 x 1500 mm	50000310/2



RASANT W.Z. 343/2

Horizontal- und Vertikalschleifmaschine mit Tellerschleifeinrichtung



Artikel	kW	U/min	m/s	dB	kg	Bestell- Nummer
Rasant 343/2 400 V - 16 A -	1,27/ 1,7	1.400/ 2.800	15/ 30	83	145	50000343/2

RASANT 318/2

Horizontal- und Vertikalschleifmaschine mit Kantenfräseinrichtung



Artikel	kW	U/min	m/s	dB	kg	Bandmaß	Bestell- Nummer
Rasant 318/2 400 V - 16 A -	0,6/ 0,82	1.400/ 2.800	13/ 26	83	102	120 x 1.500 mm	50000318/2

RASANT 363/2

Horizontal- und Vertikalschleifmaschine



Artikel	kW	U/min	m/s	dB	kg	Bandmaß	Bestell- Nummer
Rasant 363/2 400 V - 16 A -	1,27/ 1,7	1.400/ 2.800	15/ 30	83	145	150 x 1.750 mm	50000363/2

RUMBA W.Z. 405/2

Scheibenschleifmaschine mit schwenkbarer Arbeitsfläche



Artikel	kW	U/min	m/s	dB	kg	Bestell- Nummer
Rumba 405/2 400 V - 16 A -	1,27/ 1,7	1400/ 2800	26/ 52	83	98	RUWZ 405/2

PRAKTIKA 210

Schwenkbare Band- und Scheibenschleifmaschine

- ▶ Universelle Maschine zum Kontakt- und Flächenschleifen
- ▶ Vibrationsfreier Rundlauf
- ▶ Anschlussstutzen für Absauganlage
- ▶ Nach CE-Norm gebaut



Artikel	kW	U/min	m/s	dB	kg	Bandmaß	Bestell- Nummer
Praktika 210 400 V - 16 A -	1,2	2800	15	83	34	100 x 1000 mm	PRWZ210

SPEEDY 119 und 126

Abmessung der Schleif- und Polierscheiben

- ▶ Speedy 119: 150 x 20 mm, Wellendurchmesser: 16 mm
- ▶ Speedy 126: 200 x 25 mm, Wellendurchmesser: 20 mm

Artikel	kW	U/min	m/s	dB	kg	Bestell- Nummer
Speedy 119 400 V - 16 A -	0,6	2800	30	75	12	SPWZ119
Speedy 126 400 V - 16 A -	0,75	2800	30	75	13	SPWZ126



SPEEDY 134

kombiniert als Polier- und Entgratmaschine

- ▶ Abmessung der Schleif- und Polierscheiben: 200 x 25 mm
- ▶ Wellendurchmesser: 20 mm

Artikel	kW	U/min	m/s	dB	kg	Bestell- Nummer
Speedy 134 400 V - 16 A -	0,75	2800	30	75	17	SPWZ134



Bandschleifmaschinen

SPEEDY 150

Technische Daten

Artikelnummer:	SPWZ150
Motorleistung:	230 V/0,4 kW
Motordrehzahl:	2.850 1/min.
Schleifscheibe:	150 x 25 x 20 mm
Abmessung:	400 x 220 x 270 mm
Gewicht:	14,5 kg

Lieferumfang:

1 x Korund A36
1 x Korund A60
serienmäßig 150 x 25 x 20 mm



SPEEDY 150/2

Technische Daten

Artikelnummer:	SPWZ150/2
Motorleistung:	230 V/0,4 kW
Motordrehzahl:	2.850 1/min.
Schleifscheibe:	150 x 25 x 20 mm
Abmessung:	400 x 220 x 270 mm
Gewicht:	14,5 kg

Lieferumfang:

1 x Korund A36 - 150 x 25 x 20mm
1 x weiß finishing A 100
serienmäßig 150 x 40 x 20 mm Weiß
150 x 25 x 20 mm Blau



SPEEDY 200

Technische Daten

Artikelnummer:	SPWZ200
Motorleistung:	400 V/0,75 kW
Motordrehzahl:	2.850 1/min.
Schleifscheibe:	200 x 25 x 20 mm
Abmessung:	490 x 270 x 350 mm
Gewicht:	20,5 kg

Lieferumfang:

1x Korund A36
1x Korund A60
serienmäßig 200 x 25 x 20 mm



TWISTER Turbo ASA/4 Doppelabsauganlage

Nicht geeignet für
NE-Stäube



Inklusive
1 m Schlauch Ø 100 mm
und 4 Schlauchschellen

Artikel	kW	U/min	m³/h	dB	kg	Bestell-Nummer
Absauganlage ASA/4	0,26	2800	700	74	18	TWWZ ASA4
Absauganlage ASA/4 - 230V für Vario-Maschinen	0,26	2800	700	74	18	TWWZ ASA4-230V

TWISTER Turbo ASA/6 Doppelabsauganlage

Nicht geeignet für
NE-Stäube



Inklusive
1 m Schlauch Ø 100 mm
und 2 Schlauchschellen

Artikel	kW	U/min	m³/h	dB	kg	Bestell-Nummer
Absauganlage ASA/6	0,75	2800	1300	74	22	TWWZ ASA6

GRATMAXX Bürstentratmaschine

Die Maschine eignet sich zum Entgraten von Schnittkanten an: Rundrohren, Vierkanthrohren, Rechteckrohren, Vollmaterialien, Profilen aller Art

Werkstoffe:

Stahl hart oder weich, NE-Metalle, Kunststoffe

Arbeitsablauf:

Nach Einstellung der Werkstückauflage und den seitlichen Anschlägen wird das gratige Werkstück leicht an die sich um die eigene Achse drehende Bürste gehalten, ohne das Werkstück zu drehen, diese Bewegung macht auch die Bürste.

Der Werkstück-Werkstoff und die Gratstärke sowie die gewünschte Kantenverrundung bestimmen den Anpressdruck und die Anpressdauer, in der Regel ca. 1– 5 Sekunden.

Technische Daten

Material:	Stahl, Edelstahl und NE-Metalle (Motordrehzahlen 700–1.900 U/min., stufenlos)
Min. Werkstück-Ø:	5 mm
Max. Werkstück-Ø:	100 mm (150 mm)
Bürstabmessungen:	2 Stück Ø 300 (250) x 50 oder 3 Stück Ø 300 (250) x 35
Antriebsleistung:	3,0 kW
Anschlussleistung:	3,5 kW
Betriebsspannung:	3 ~, 400 Volt, 50 Hz
Nennstrom:	8A
Vorsicherung:	max. 16A
Steuerspannung:	24V/DC
Breite:	ca. 500 mm + Handrad 74 mm, + Absaugstutzen 130 mm
Höhe:	ca. 1.382 mm
Bearbeitungshöhe:	ca. 1.080 mm
Tiefe:	1.209 mm
Gewicht:	ca. 310 kg
Schalldruckpegel:	bei Drehzahl 700 U/min. 64 dB(A) Bei Drehzahl 1.500 U/min. 74 dB(A) Bei Bearbeitung eines Werkstücks mit Höchstdrehzahl 82 dB(A)

XL-GRATMAXX Bürstentratmaschine

► Max. Werkstück-Durchmesser 150 mm



Geöffneter Arbeitsraum mit Endschalter, gute Zugangsmöglichkeit



Fliegend gelagerte Bürstspindel ermöglicht einfachen und schnellen Bürstwechsel



Lagerhaltige Sägebandabmessungen in diversen Zahnteilungen

Sägebandabmessung in mm	Sägetyp:
1.138 x 13 x 0,65	Z 100/R
1.335 x 13 x 0,65	Z 105/R
1.440 x 13 x 0,65	Z 125/R und Z 150 Modelle
1.735 x 13 x 0,65	Z 151/R
1.900 x 20 x 0,9	Z 160 bzw. PH 160
2.085 x 20 x 0,9	Z 185-1/R
2.135 x 20 x 0,9	PH 211-1 CCS
2.375 x 20 x 0,9	SHARK 200
2.450 x 27 x 0,9	PH 261-1 CCS und Z 241-1/R
2.725 x 27 x 0,9	Z 252/DG und Z 252/DGH
2.750 x 27 x 0,9	SHARK 260
2.835 x 27 x 0,9	SHARK 310
2.950 x 27 x 0,9	SHARK 281, 282 und 230-1
3.150 x 27 x 0,9	SHARK 320
3.320 x 27 x 0,9	SHARK 332
3.440 x 27 x 0,	SHARK 382 SXI
3.650 x 27 x 0,9	SHARK 331-1 und 332-1
3.770 x 27 x 0,9	SHARK 382-1 SXI und SHARK 332 RC
4.640 x 34 x 1,1	SHARK 512 SXI und SHARK 350 NC/CNC
5.330 x 41 x 1,3	Z 462/DGH
6.700 x 41 x 1,3	SHARK 652 SXI

Auf Wunsch können wir alle Sägebandlängen konfigurieren, die Sie benötigen in M42.

Sprechen Sie uns dazu gerne an.



**Haben wir Sie überzeugt?
Dann testen Sie uns!**

**Für alle Programme erhalten Sie auf Anfrage
umfassendes Prospektmaterial!**

Verkauf über den Fachhandel

Alle Maschinen entsprechen der CE-Vorschrift

**Technische Änderungen bleiben dem jeweiligen
Innovationsfortschritt vorbehalten**

Bilder können Optionen enthalten

Ihr zuständiger Ansprechpartner vor Ort

Endler

Industriebedarf

Werkstatteinrichtungen • Werkzeuge

Maschinen • Kompressoren

Kundendienst • Verkauf

53474 Bad Neuenahr - Heimersheim

Tel.: 0 26 41 / 2 77 74 Fax: 2 77 24

www.endler-industriebedarf.de